

**Serie 4, Máquina de Lavar Loiça
Totalmente Integrável, 60 cm,
Variable hinge for special
installation situations
SMH4ECX28E**



Máquina de lavar loiça com classe de eficiência energética A, graças ao sistema de gestão de energia de alta eficiência garantindo os resultados perfeitos.

- **Função Extra Secagem:** proporciona uma secagem extra para resultados perfeitos.
- **Nível de higiene validado para Eco a 50° C e níveis superiores em Intensivo a 70° C e Machine Care.**
- **Cestos Flex:** a solução flexível e prática para carregamento fácil da loiça.
- **Gaveta Vario:** a solução ideal para a lavar de talheres e pequenos utensílios de cozinha.
- **Sistema Rackmatic:** cesto superior regulável em altura em 3 posições diferentes, mesmo totalmente carregado.

- SGZ0BI01 Acessórios máquinas lavar loiça
 SGZ0IC00 :
 SGZ1010 EXTENSÃO AQUA-STOP
 SGZ6BH00 :
 SGZ8BI00 :
 SMZ1051EU :
 SMZ2014 Acessórios máquinas lavar loiça
 SMZ5000 Acessórios máquinas lavar loiça
 SMZ5035 :
 SMZ5100 Cesto de Talheres
 SMZ5300 Suporte para 4 copos de vinho

Classe de eficiência energética:A
 Consumo de energia para 100 ciclos do programa Eco:54 kWh
 Número máximo de serviços de loiça:14
 O consumo de água do programa eco em litros por ciclo:9.0 l
 Duração do programa:4:30 h
 Emissão de ruído aéreo:42 dB(A) re 1pW
 Classe de emissão de ruído aéreo:B
 Tipo de construção:Encastre
 Altura sem tampo:0 mm
 Dimensões do produto:815 x 598 x 550 mm
 Medidas do nicho para instalação (AxLxP): ..815-875 x 600 x 550 mm
 Profundidade com porta aberta a 90 graus:1150 mm
 Pés ajustáveis:Sim - apenas a partir da frente
 Ajuste máximo dos pés:60 mm
 Plinto ajustável:Tanto horizontal como vertical
 Peso líquido:36.4 kg
 Peso bruto:38.5 kg
 Potência da ligação:2400 W
 Protetor de fusível:10 A
 Voltagem:220-240 V
 Frequência:50; 60 Hz
 Comprimento do cabo de ligação:175.0 cm
 Tipo de ficha:Ficha Schuko/Gardy c/ terra
 Comprimento da mangueira de entrada:165 cm
 Comprimento da mangueira de saída:190 cm
 Código EAN:4242005483006
 Tipo de instalação:Integrável



Serie 4, Máquina de Lavar Loiça Totalmente Integrável, 60 cm, Variable hinge for special installation situations SMH4ECX28E

Máquina de lavar loiça com classe de eficiência energética A, graças ao sistema de gestão de energia de alta eficiência garantindo os resultados perfeitos.

CARACTERÍSTICAS DESTAQUE

- Classe de Eficiência Energética¹: A
- Energia² / Água³: 54 kWh / 9 litros
- Capacidade: 14 talheres
- Duração do programa⁴ 4:30 (h:min)
- Nível de ruído: 42 dB(A) re 1 pW
- Classe de Eficiência de Ruído: B
- Nível de ruído (programa silêncio): 41 dB(A) re 1 pW

PROGRAMAS / FUNÇÕES

- 6 Programas: Eco 50 °C, Auto 45-65 °C, Intensivo 70 °C, Express 60° 60 °C, Silence 50 °C, Favorito
- Programa Favorito
- 4 Funções Especiais: Home Connect - Controlo remoto via Wi-Fi, ExtraDry, Half Load, SpeedPerfect+
- Programa de manutenção para limpeza da cuba
- Funções adicionais disponíveis através da app Home Connect: HygienePlus, Silence on demand

TECNOLOGIA E SENSORES

- Sistema de secagem EfficientDry
- AquaSensor
- Assistente de dosagem
- Motor EcoSilence Drive
- Identificação automática do tipo de detergente
- Sistema de filtragem com autolimpeza, tripartido
- Cubo em aço inoxidável

SISTEMA DE CESTOS

- Sistema de cestos Flex
- Gaveta Vario - 3º nível de carga
- Cesto superior regulável em altura com RackMatic
- Rodas de fácil deslize no cesto inferior
- Cesto inferior com travão para evitar descarrilamento
- Suportes rebatíveis no cesto superior
- Suportes rebatíveis no cesto inferior (2x)
- 2 suportes dobráveis no cesto superior, para chávenas pequenas
- Suportes para chávenas no cesto inferior (2x)

FUNCIONAMENTO / MANUSEAMENTO

- Controlo Remoto via app Home Connect
- Comando TouchControl de acesso superior
- StatusLight, iluminação lateral de funcionamento
- Indicador de tempo restante
- Sinal acústico de fim do programa

- Programação diferida até 24 horas

SEGURANÇA E ACESSÓRIOS

- AquaStop com garantia vitalícia contra danos provocados por eventuais fugas de água
- VarioHinge, porta com dobradiça deslizante
- Sistema GlassProtect
- Funil para reabastecimento de sal de regeneração (incluído)
- Protecção contra vapores

MEDIDAS

- (AxLxP): 81.5 x 59.8 x 55 cm

¹ Escala de Classes de Eficiência Energética de A a G

² Consumo de energia em kWh para 100 ciclos (no programa Eco 50 °C)

³ Consumo de água em litros por ciclo (no programa Eco 50 °C)

⁴ Duração do Programa Eco 50 °C

Serie 4, Máquina de Lavar Loiça
Totalmente Integrável, 60 cm,
Variable hinge for special
installation situations
SMH4ECX28E

medidas em mm



☆ tomada
 () valores com o conjunto de prolongamento

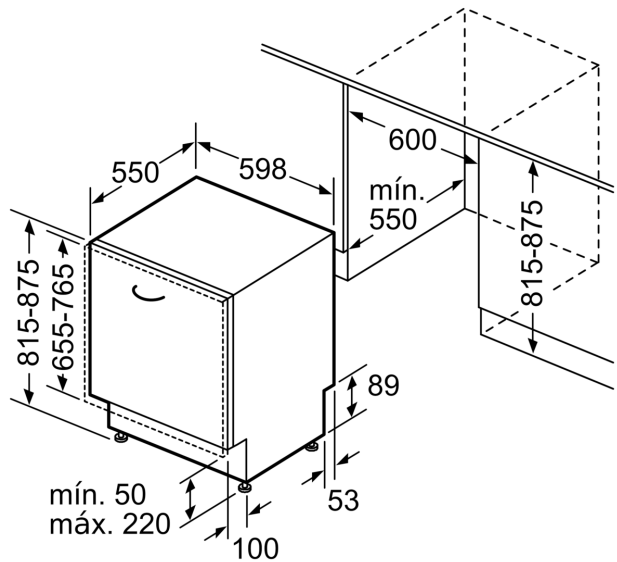

Medidas em mm