

Qilive

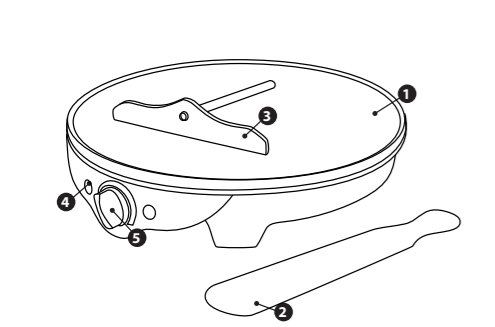

Pancake pan Q.5138

EN User manual

1. SAFETY INSTRUCTIONS

Before using this electrical appliance, carefully read the instructions below and keep them for future reference:

1. Before plugging the appliance into the wall socket, check that the local electric current corresponds to the current specified on the appliance’s rating plate. Always plug your appliance into an earthed wall socket.

2. If the supply cord is damaged, it must be replaced by the manufacturer, its service agent or similarly qualified persons in order to avoid a hazard.

3. This appliance can be used by children aged from 8 years and above and persons with reduced physical, sensory or mental capabilities or lack of experience and knowledge if they have been given supervision or instruction concerning use of the appliance in a safe way and understand the hazards involved. Children shall not play with the appliance. Cleaning and user maintenance shall not be made by children unless they are older than 8 and supervised.

4. ⚠ The marking of this device (symbol of a crossed-out dustbin) complies with European Directive 2012/19/EU relating to «used electrical and electronic equipments».

This marking means that this equipment, at the end of its useful life, cannot be disposed of with other household waste. The user is required to deliver it to operators who collect used electrical and electronic equipment. Collection operators, including local collection points, shops and local authorities, create an appropriate system for collecting equipment. Appropriate collection of used electrical and electronic equipment helps avoid harmful impacts on human health and the environment, resulting from the presence of hazardous components, as well as from improper storage and treatment of this equipment.

5. Unplug the power cable from the mains as soon as you finish using the appliance and prior to any cleaning or maintenance, and when attaching accessories.

6. Do not immerse the appliance, power cable or plug in water or any other liquid.

7. The appliance is not intended to be operated by means of an external timer or separate remote-control system.

8. Do not touch the metal or hot parts of the appliance when it is in use.

9. This appliance is intended for domestic use and for use in similar environments, such as:

- kitchen areas for staff in shops, offices or other working environments;
- farms;
- by guests in hotels, motels and other residential environments;
- B&B-style accommodation.

10.Details regarding cleaning surfaces that come into contact with food can be found in the «CLEANING AND MAINTENANCE» section.

2. DESCRIPTION

- | | |
|--------------------|--------------------------------|
| 1. Plate | 4. Heating indicator |
| 2. Large spatula | 5. Thermostat adjust-ment knob |
| 3. Wooden spreader | |

3. OPERATION

1. Place your appliance on a flat, stable and heat-resistant surface.

2. Unwind the power cable fully. Connect one end of the cable to the crepe maker, then plug the other end into a mains socket.

3. Put the ON/OFF switch in the “MAX” position to turn on your crepe maker. The power indicator light will come on. Let the appliance heat up for 5 minutes. Do not worry if a little smoke comes out of the appliance.

4. Lightly grease the cooking plate. To do so, use a small brush or piece of kitchen roll lightly soaked with cooking oil.

5. Place a small amount of batter on the hotplate and spread it around with the wooden spreader.

6. After about 45 seconds, use a wooden spatula to turn over the crepe. The cooking time varies according to the batter consistency and how golden you like your pancakes.

In order to preserve the non-stick coating on the cooking plate, we recommend using suitable utensils (wood or heat-resistant plastic). Metal utensils should not be used.

7. Then fold the crepe to your liking: in half, quarters, rolled up, in a pocket...

4. CLEANING AND MAINTENANCE

■ After each use, switch off the appliance and unplug it from the mains.

■ LET THE VARIOUS ELEMENTS COOL DOWN BEFORE PERFORMING ANY CLEANING OPERATIONS.

■ Never use scouring powder or abrasive pads to clean the appliance.

■ Use a sponge soaked in washing-up liquid to clean the appliance’s exterior and wooden accessories. Use kitchen roll soaked in oil for the non-stick plate.

■ The spatulas and wooden spreader are not dishwasher-safe and must not be left to soak in water.

5. GUARANTEES

Guarantees and limitations of liability

Products are guaranteed for a period of 36 months from the date of purchase, or from the date of delivery to the customer’s home. Depending on the country, this guarantee consists of 24 to 36 months of validity for the legal compliance guarantee.

For countries that only implement a 24-month legal compliance guarantee, a 12-month commercial guarantee is applied at the end of the first guarantee, and supplements it.

Guarantee application procedure

For the legal compliance guarantee

Please consult your retailer for information and/or refer to their GTCs (General Terms and Conditions of Sale).

For the commercial guarantee

Please go to the reception desk at your place of purchase with your proof of purchase (e.g. sales receipt), the product and the accessories it came with, and its original packaging, for all countries other than France. It is important to have the date of purchase, the model and the serial number or IMEI number to hand (this information is usually indicated on the product, packaging, or on your proof of purchase). You’ll need to bring back the product with the accessories needed for its correct functioning (power supply, adapter, etc.). If your claim is covered by the guarantee, the after-sales service may, within the limits of local law, either:

■ Repair or replace faulty parts.

■ Exchange the returned product with a product that has, at the least, the same features and that offers equivalent performances.

■ Refund the product at the price stated on the proof of purchase.

Repaired or replaced products may include new and/or reconditioned hardware and components.

Commercial guarantee exclusions:

■ Damages or problems caused by improper use, accident, tampering/modification or an unsuitable current or voltage connection.

■ Use or storage conditions which are detrimental to the good conservation of the appliance (oxidation,corrosion), use of energy, use or installation non-compliant with the manufacturer’s instructions, or negligence or use of peripherals, software or consumables which are unsuitable.

■ Professional or collective, industrial or commercial use of the product.

■ Products that have been modified, or which have damaged, altered, erased or oxidised guarantee seals or serial numbers.

■ Replaceable batteries and accessories are guaranteed for 6 months.

■ Battery failure, caused by overcharging or by failure to follow the safety instructions set out in the manual.

■ Cosmetic damage, including scratches, bumps or vandalism.

■ Damage caused by any servicing operations carried out by non-authorised persons.

■ Faults caused by normal wear and tear or the normal ageing of the product: seals, filters, accessories,

■ vacuum cleaner brush and hose, lamps, overhead projector lamps, washing machine paddles, etc.

■ Software updates as a consequence of changes to network settings.

■ Damage caused by elements external to the appliance (foreign bodies, insects, etc.).

■ The contents of the devices - freezer, washing machine, etc. (food, clothing, etc.)

■ Product failure caused by the use of third-party software to modify, change, adapt or alter the product as is.

■ Product failure resulting from its use without the accessories supplied with the product or approved by the Manufacturer.

■ Parts for normal wear and tear or damage from use: tyre, inner tube, brake, etc.

The customer is responsible for regularly backing up the data contained on their hard disk or in the internal memory of their device, and this before any claim is submitted.

Auchan cannot be held liable for the loss or destruction of stored data, nor may it be held liable for damage caused to software resulting from, in particular, a restoration or a breakdown.

Similarly, Auchan is not required to check that SIM/SD cards have been removed from returned products.

Under no circumstances shall the provisions set out above reduce or eliminate: the legal guarantee referred to above, and the manufacturer’s commercial guarantee, if applicable (see guarantee form).

FR Manuel d'utilisation

1. CONSIGNES DE SECURITE

Avant d'utiliser cet appareil électrique, lisez attentivement les instructions ci-dessous et conservez le mode d'emploi pour un usage ultérieur :

- Avant de brancher l'appareil à une prise électrique murale, vérifiez que le courant électrique local correspond à celui spécifié sur la plaque de l'appareil. Branchez toujours votre appareil sur une prise reliée à la terre.
- Si le câble d'alimentation est endommagé, il doit être remplacé par le fabricant, son service après vente ou des personnes de qualification similaire afin d'éviter un danger.
- Cet appareil peut être utilisé par des enfants âgés de 8 ans et plus et les personnes manquant d'expérience et de connaissances ou dont les capacités physiques, sensorielles ou mentales sont réduites, si elles ont été formées et encadrées quant à l'utilisation de l'appareil d'une manière sûre et connaissent les risques encourus. Les enfants ne

doivent pas jouer avec l'appareil. Le nettoyage et l'entretien par l'utilisateur ne doivent pas être effectués par des enfants, sauf s'ils ont plus de 8 ans et qu'ils sont surveillés.

- ⚠ Le marquage de cet appareil (symbole d'une poubelle barrée) est conforme à la Directive européenne 2012/19/UE relative aux « équipements électriques et électroniques usagés » . Ce marquage informe que cet équipement, après sa durée de vie utile, ne peut pas être jeté avec d'autres déchets ménagers. L'utilisateur est tenu de le remettre aux opérateurs de collecte des équipements électriques et électroniques usagés. Les opérateurs de collecte, comprenant des points de collecte locaux, des magasins et des collectivités locales, créent un système approprié permettant la collecte de l'équipement. Une collecte appropriée des équipements électriques et électroniques usagés permet d'éviter les impacts néfastes pour la santé humaine et pour l'environnement, résultant de la présence de composants dangereux, ainsi que d'un stockage et d'un traitement inapproprié de ces équipements.
- Débranchez le câble d'alimentation du réseau électrique dès que vous cessez de l'utiliser et avant toute opération de nettoyage, de maintenance et de montage d'accessoires.
- Ne mettez pas l'appareil, le câble d'alimentation ou la fiche dans l'eau ou tout autre liquide.
- Cet appareil n'est pas destiné à être mis en fonctionnement au moyen d'une minuterie extérieure ou par un système de commande à distance séparé.
- Ne touchez pas les parties métalliques ou chaudes de l'appareil en cours d'utilisation.
- Cet appareil est destiné à un usage domestique et à une utilisation dans des environnements similaires tels que:
 - les espaces de cuisine pour le personnel dans les magasins, les bureaux ou autres environnements de travail;
 - les fermes;
 - par les clients dans les hôtels, motels et autres environnements résidentiels;
 - les environnements type chambre d'hôte.
- Les détails pour nettoyer les surfaces en contact avec les aliments figurent dans le paragraphe «NETTOYAGE ET ENTRETIEN».

2. DESCRIPTION

- | | |
|---------------------|------------------------------------|
| 1. Plaque | 4. Témoin de chauffe |
| 2. Grande spatule | 5. Bouton de réglage du thermostat |
| 3. Répartiteur bois | |

3. FONCTIONNEMENT

1. Placez votre appareil sur une surface plane, stable et résistante à la chaleur.

2. Déroulez entièrement le cordon d'alimentation. Raccordez une extrémité du câble sur la crêpière, puis branchez l'autre extrémité sur une prise secteur.

3. Placez l'interrupteur marche/arrêt sur la position « MAX » pour allumer votre crêpière. Le témoin lumineux de fonctionnement s'allume. Laissez préchauffer pendant 5 minutes. Ne vous inquiétez pas si un peu de fumée s'échappe de l'appareil.

4. Graissez légèrement la plaque de cuisson. Pour cela, utilisez un petit pinceau ou un morceau de papier essuie-tout légèrement imbibé d'huile alimentaire.

5. Mettez une petite quantité de pâte sur la plaque chauffante et étalez-la avec le répartiteur en bois.

6. Après environ 45 secondes, utilisez une spatule en bois pour retourner la crêpe. Le temps de cuisson dépend de la densité de la pâte et si vous aimez les crêpes plus ou moins dorées.

Afin de préserver le revêtement antiadhésif de la plaque de cuisson, nous vous recommandons l'usage d'ustensiles adaptés (en bois ou en plastique résistant à la chaleur). L'usage d'ustensiles métalliques est à proscrire.

7. Pliez ensuite la crêpe à votre convenance : en deux, en quatre, en rouleau, en pochette.

4. NETTOYAGE ET ENTRETIEN

■ Après chaque utilisation, éteignez et débranchez l'appareil de la prise de courant.

■ LAISSEZ REFROIDIR LES DIFFÉRENTS ÉLÉMENTS AVANT DE PROCÉDER AU NETTOYAGE.

■ N'utilisez jamais de poudre à récurer ou de tampon abrasif pour le nettoyage de l'appareil.

■ Nettoyez le corps extérieur de l'appareil et les accessoires en bois avec une éponge imbibée de liquide vaisselle. Utilisez du papier essuie-tout imbibé d'huile pour la plaque antiadhésive.

■ Ne laissez pas tremper les spatules et le répartiteur en bois, et ne les nettoyez pas au lave- vaisselle.

5. GARANTIES

Garanties et limites de responsabilité

Les produits sont garantis pendant une durée de 36 mois à compter de la date d'achat ou de la date de livraison au domicile du client. Selon les pays, cette garantie se compose de 24 à 36 mois de garantie légale de conformité.

Pour les pays qui ne bénéficieraient que de 24 mois de garantie légale de conformité, une garantie commerciale de 12 mois entre en vigueur à l'expiration de la première, et en complément de celle-ci.

Modalités de Mise en oeuvre des garanties

Pour la garantie légale de conformité

Nous vous invitons à vous informer auprès de votre distributeur et/ou à vous référer à ses CGVs (Conditions Générales de Vente).

Pour la garantie commerciale

Nous vous invitons à rapporter votre produit à l'accueil de votre lieu de vente muni de votre preuve d'achat (tel que le ticket de caisse), du produit et de ses accessoires fournis, avec son emballage d'origine, pour tous pays autre que la France. Pour une prise en charge en France, nous vous invitons à effectuer votre demande sur notre site : https://auth.sav-login.auchan.fr. Il est important d'avoir comme information la date d'achat, le modèle et le numéro de série ou d'IMEI (ces informations apparaissent généralement sur le produit, l'emballage ou votre preuve d'achat). Vous devez rapporter le produit avec les accessoires nécessaires à son bon fonctionnement (alimentation, adaptateur, etc.). Dans le cas où votre réclamation est couverte par la garantie, le service après-vente pourra, dans les limites de la législation locale, soit :

- Réparer ou remplacer les pièces défectueuses.
- Échanger le produit retourné avec un produit qui a au moins les mêmes fonctionnalités et qui est équivalent en termes de performance.

■ Rembourser le produit au prix d'achat mentionné sur la preuve d'achat..

Les produits réparés ou remplacés peuvent inclure des composants et des équipements nouveaux et/ou reconditionnés.

Exclusion de la garantie commerciale:

■ Les dommages ou problèmes causés par une utilisation incorrecte, un accident, une altération ou un branchement électrique d'intensité ou de tension inappropriée.

■ L'utilisation ou le stockage nuisible à la bonne conservation de l'appareil (oxydation, corrosion), d'utilisation d'énergie, d'emploi ou d'installation non conforme aux prescriptions du constructeur ou de négligences ou de l'utilisation de périphériques, logiciels ou consommables inadaptés.

■ L'utilisation professionnelle ou collective, industrielle ou commerciale du produit.

■ Les produits modifiés, ceux dont le scellé de garantie ou le numéro de série ont été endommagés, altérés, supprimés ou oxydés.

■ Les batteries remplaçables et accessoires sont garantis pour une période de 6 mois.

■ La défaillance de la batterie, survenue par un chargement trop long ou par le non-respect des consignes de sécurité expliquées dans la notice

■ Les dommages esthétiques, incluant les rayures, bosses ou vandalisme

■ Les dommages causés par toute intervention effectuée par une personne non-agréeée.

■ Les défauts causés par une usure normale ou dus au vieillissement normal du produit : joints,filres,accessoires, brosse et flexible d'aspirateur, lampes, lampes de rétroprojecteur, aubes de lave-linge,etc.

■ Les mises à jour de logiciel, dues à un changement de paramètres réseau

■ Les dommages provenant d'éléments extérieurs à l'appareil (corps étrangers, insectes, etc.)

■ Le contenu des appareils - congélateur, lave-linge...- (denrées, vêtements,...)

■ Les défaillances du produit dues à l'utilisation de logiciels tiers pour modifier, changer adapter ou modifier l'existant.

■ Les défaillances du produit dues à l'utilisation sans les accessoires fournis avec le produit ou homologués par le Fabricant.

■ Les pièces pour l'usure normale ou dommage d'utilisation : pneu, chambre à air, frein,...

Le client doit faire son affaire personnelle de la sauvegarde régulière des données contenues sur son disque dur ou dans la mémoire interne de son appareil, et ce avant tout dépôt.

Auchan ne peut être tenu pour responsable de la perte ou de la destruction de données stockées ni des dommages aux logiciels consécutifs notamment à une restauration ou une panne.

De même, Auchan n'est pas tenu de vérifier que les cartes SIM / SD soient bien retirées des produits retournés.

Les dispositions ci-dessus ne peuvent en aucun cas réduire ou supprimer : la garantie légale visée ci-dessus, et la garantie commerciale du constructeur, si elle existe (cf. bon de garantie).

ES Manual de instrucciones

1. INSTRUCCIONES DE SEGURIDAD

Antes de utilizar este aparato eléctrico, lea atentamente estas instrucciones y consérvelas para futuras consultas:

1. Antes de enchufar el aparato a la red eléctrica, compruebe que la corriente corresponda a la que figura en la placa del aparato. Siempre enchufe el aparato a una toma conectada a tierra.

2. Si el cable de alimentación está dañado, deberá reemplazarlo el fabricante, su servicio posventa o personas de similar cualificación para evitar cualquier peligro.

3. Este aparato puede ser utilizado por niños de 8 años o más y por personas sin experiencia ni conocimientos o cuyas capacidades físicas, sensoriales o mentales sean reducidas si han sido formados y dirigidos en cuanto a la utilización del aparato de forma segura y con conocimiento sobre los riesgos a los que se exponen. Los niños no deben jugar con el aparato. La limpieza y mantenimiento por parte del usuario no deben ser efectuados por niños, excepto si tienen más de 8 años y se encuentran bajo vigilancia.

4. ⚠ El marcado de este aparato (símbolo de un contenedor de basura tachado) cumple la Directiva europea 2012/19/UE relativa a los «aparatos eléctricos y electrónicos usados» . Este marcado informa que este equipo, al final de su vida útil, no puede desecharse con otros residuos domésticos. El usuario debe entregarlo a los operadores de recogida de los aparatos eléctricos y electrónicos usados. Los operadores de recogida, que incluyen los puntos de recogida locales, las tiendas y las administraciones locales, crean un sistema adecuado para la recogida del aparato. Una recogida adecuada de los aparatos eléctricos y electrónicos usados ayuda a evitar los impactos nocivos para la salud de las personas y el medio ambiente que se derivan de los componentes peligrosos presentes, así como de un almacenamiento y tratamiento no adecuado de dichos aparatos.

5. Desenchufe el cable de alimentación de la red eléctrica en cuanto deje de utilizarlo y antes de efectuar cualquier procedimiento de limpieza, mantenimiento o montaje de accesorios.

- No sumerja el aparato, el cable de alimentación o la clavija en agua ni en ningún otro líquido.
- Este aparato no está destinado a ponerse en funcionamiento mediante un temporizador exterior o un sistema de mando a distancia separado.
- No toque las partes metálicas o calientes del aparato durante su utilización.
- Este aparato está destinado a un uso doméstico y en entornos similares, por ejemplo:
 - las cocinas para el personal de las tiendas, oficinas u otros entornos laborales;
 - las granjas;
 - por parte de los huéspedes de hoteles, moteles y otros entornos residenciales;
 - los entornos del tipo alojamiento rural.
- Remítase al párrafo "MANTENIMIENTO Y LIMPIEZA" para obtener detalles sobre la limpieza de las superficies en contacto con los alimentos.

2. DESCRIPCIÓN

- | | |
|--------------------------------|---------------------------------------|
| 1. Placa | 4. Piloto de calentamiento |
| 2. Espátula grande | 5. Botón de regulación del termostato |
| 3. Espátula repartidora madera | |

3.FUNCIONAMIENTO

- Ponga el aparato en una superficie plana, estable y resistente al calor.
- Desenrolle completamente el cable de alimentación. Conecte un extremo del cable a la crepera y, después, enchufe el otro a una toma de alimentación.
- Ponga el interruptor de encendido/apagado en la posición "MÁX" para encender la crepera. El piloto luminoso de funcionamiento se enciende. Déjela precalentarse durante 5 minutos. No se preocupe si sale un poco de humo del aparato.
- Aceite ligeramente la placa de cocción. Para ello, utilice un pequeño pincel o un pedazo de papel de cocina ligeramente humedecido con aceite comestible.
- Ponga una pequeña cantidad de pasta en la placa calefactora y extiéndala con la espátula repartidora de madera.
- Después de alrededor de 45 segundos, utilice una espátula de madera para dar la vuelta a la crepe. El tiempo de cocción depende de la densidad de la pasta y de si prefiere las crepes más o menos doradas.

Para conservar el revestimiento antiadherente de la placa de cocción, le recomendamos que use utensilios adaptados (de madera o plástico resistente al calor). Se prohíbe el uso de utensilio metálicos.
7. Después, doble la crepe como prefiera: en dos, en cuatro, enrollada, en forma de bolsita..

4.MANTENIMIENTO Y LIMPIEZA

- Después de cada utilización, apague y desenchufe el aparato de la toma de corriente.
- DEJE ENFRIAR LOS DIFERENTES ELEMENTOS ANTES DE PROCEDER A SU LIMPIEZA.
- Nunca utilice limpiador en polvo ni estropajos abrasivos para limpiar el aparato.
- Limpie la superficie exterior del aparato y los accesorios de madera con una esponja impregnada de lavavajillas. Utilice papel de cocina humedecido con aceite para la placa antiadherente.
- No haga remojar las espátulas ni el repartidor de madera ni los ponga en el lavavajillas.

5.GARANTÍAS

Garantías y límites de responsabilidad

Los productos están garantizados durante 36 meses a partir de la fecha de compra o de entrega en el domicilio del cliente. Dependiendo del país, esta garantía consiste en 24 a 36 meses de garantía legal de conformidad.

Para los países que gozan de una garantía legal de conformidad de 24 meses, al expirar esta garantía entra en vigor una garantía comercial complementaria de 12 meses.

Modalidades de aplicación de las garantías

Para la garantía legal de conformidad

Le invitamos a solicitar más información a su dis-

tribuidor y/o a consultar sus CGV (Condiciones Generales de Venta).

Para la garantía comercial

Para todos los países excepto Francia, le invitamos a devolver el producto a la recepción del lugar de venta con el resguardo de la compra (como el recibo), el producto y los accesorios suministrados con su embalaje original. Es importante indicar la fecha de compra, el modelo y el número de serie o IMEI (por lo general, esta información aparece en el producto, el embalaje o el resguardo de la compra). Debe devolver el producto con los accesorios necesarios para su correcto funcionamiento (alimentación, adaptador, etc.). En el caso de que la garantía cubra su reclamación, el servicio posventa podrá, dentro de los límites de la legislación local, sea:

- Reparar o reemplazar las piezas defectuosas.
- Cambiar el producto devuelto por uno que tenga, al menos, las mismas funciones y que sea equivalente en cuanto a sus prestaciones.
- Reembolsar el producto al precio de compra mencionado en el resguardo de la compra.

Los productos reparados o sustituidos pueden incluir componentes y equipos nuevos y/o reacondicionados.

Exclusiones de la garantía comercial:

- Los daños o problemas causados por una utilización incorrecta, un accidente, una alteración o conexión eléctrica de intensidad o tensión inadecuada.
- El uso o almacenamiento perjudicial para la buena conservación del aparato (oxidación, corrosión), uso de energía, empleo o instalación no conforme a las instrucciones del fabricante o negligencia o uso de periféricos,softwares o consumibles inadecuados.
- Uso profesional o colectivo, industrial o comercial del producto.
- Los productos modificados, aquellos cuyo precinto de garantía o número de serie hayan sido dañados,alterados, eliminados o estén oxidados.
- Las baterías reemplazables y los accesorios están garantizados por un período de 6 meses.
- El fallo de la batería debido a una carga demasiado prolongada o por no respetar las instrucciones de seguridad explicadas en el manual.
- Los daños estéticos, como los arañazos, abolladuras o deterioros de cualquier otro tipo.
- Los daños causados por cualquier intervención que efectúe una persona no autorizada.
- Los fallos provocados por un desgaste normal o que se deban al envejecimiento normal del producto:
- Juntas,filtros, accesorios, cepillo y manguera de aspiradora, lámparas, bombillas de retroproyector,agitadores de lavadora, etc.
- Las actualizaciones del software que se deban a un cambio de parámetros de red.
- Los daños causados por elementos externos al aparato (cuerpos extraños, insectos, etc.).
- El contenido de los aparatos - congelador, lavadora, etc.- (comida, ropa, etc.)
- Los fallos del producto que se deban al uso de softwares de terceros para cambiar, adaptar o modificar el existente.
- Los fallos del producto que se deban a su uso sin los accesorios incluidos con el producto o autorizados por el fabricante.
- Las piezas debido al desgaste normal o daños por el uso: neumático, cámara de aire, freno, etc.

El cliente es responsable de hacer regularmente una copia de seguridad de los datos contenidos en su disco duro o en la memoria interna de su dispositivo antes de cualquier depósito. Alcampo no puede considerarse responsable de la pérdida o destrucción de los datos almacenados ni de los daños en el software que resulten,en particular, de un restablecimiento o una avería. Asimismo, Alcampo no está obligado a comprobar que las tarjetas SIM o SD hayan sido retiradas de los productos devueltos.

Las disposiciones anteriores no pueden reducir ni eliminar en modo alguno: la garantía legal mencionada anteriormente ni la garantía comercial del fabricante, si existiera (consultar el formulario de garantía).

PT Manual de utilização

1.INSTRUÇÕES DE SEGURANÇA

Antes de utilizar este aparelho elétrico, leia atentamente as instruções abaixo e guarde o manual para uma utilização posterior :

- Antes de ligar o aparelho a uma tomada elétrica de parede, verifique se a corrente elétrica local corresponde à especificada na placa do aparelho. Ligue sempre o aparelho a uma tomada com ligação à terra.
- No caso de danificação do cabo de alimentação, providencie a sua substituição pelo fabricante, assistência pós-venda ou técnicos de qualificação semelhante para evitar uma situação de perigo.
- Este aparelho pode ser utilizado por crianças com idade igual ou superior a 8 anos e pessoas sem experiência e conhecimentos ou cujas capacidades físicas, sensoriais ou mentais estão reduzidas no caso de terem sido formadas e enquadradas relativamente à utilização do aparelho de uma forma segura e com consciência dos riscos incorridos. As crianças não devem brincar com o aparelho. A limpeza e a manutenção pelo utilizador não devem ser efetuadas por crianças, exceto se com mais de 8 anos e sob supervisão.

- A marcação deste aparelho (símbolo de um caixote do lixo com uma cruz) está em conformidade com a Diretiva europeia 2012/19/UE sobre os «equipamentos elétricos e eletrónicos usados». Esta marcação indica que este equipamento, após o fim da sua vida útil, não pode ser eliminado com outros resíduos domésticos. O utilizador deve entregá-lo aos operadores de recolha de equipamentos elétricos e eletrónicos usados. Os operadores de recolha, que incluem pontos de recolha locais, lojas e autoridades locais, criam um sistema apropriado que permite a recolha do equipamento. Uma recolha apropriada dos equipamentos elétricos e eletrónicos usados permite evitar os impactos nefastos para a saúde humana e para o ambiente resultantes da presença de componentes perigosos, bem como de um armazenamento e tratamento inadequados destes equipamentos.
- Desligue o cabo de alimentação da rede elétrica logo que deixe de utilizá-lo e antes de qualquer operação de limpeza, manutenção e montagem de acessórios.
- Não coloque o aparelho, o cabo de alimentação ou a ficha dentro de água ou qualquer outro líquido.
- Este aparelho não se destina a ser colocado em funcionamento por meio de um temporizador exterior ou por meio de um sistema de telecomando.
- Não toque nas partes de metal quentes do aparelho no decorrer da utilização.
- Este aparelho destina-se a um uso doméstico e a uma utilização em ambientes semelhantes, tais como:
 - os espaços de copa para o pessoal nas lojas, escritórios ou outros ambientes de trabalho;
 - as quintas;
 - pelos clientes nos hotéis, motéis e outros ambientes residenciais;
 - os ambientes tipo quarto de hóspede.
- Consulte os detalhes para limpar as superfícies em contacto com os alimentos no parágrafo "LIMPEZA E MANUTENÇÃO".

2.DESCRICÃO

- | | |
|--------------------------|----------------------------------|
| 1. Placa | 4. Indicador de aquecimento |
| 2. Espátula grande | 5. Botão de ajuste do termóstato |
| 3. Repartidor de madeira | |

3.FUNCIONAMENTO

- Coloque o aparelho numa superfície plana, estável e resistente ao calor.
- Desenrole o cabo de alimentação na totalidade. Ligue uma extremidade do cabo à máquina de crepes e ligue a outra extremidade a uma tomada de rede.

- Coloque o interruptor ligar/desligar na posição « MAX » para ligar a máquina de crepes. o indicador luminoso de funcionamento acende-se. Deixe pré-aquecer durante 5 minutos. Não se assuste se sair um pouco de fumo do aparelho.
- Unte ligeiramente a placa de cozedura. Pata tal, utilize um pincel pequeno ou um pedaço de papel de cozinha ligeiramente embebido em óleo alimentar.
- Coloque uma pequena quantidade de massa na placa de aquecimento e espalhe-a com o repartidor de madeira.
- Após cerca de 45 segundos, use uma espátula de madeira para virar o crepe. O tempo de cozedura depende da densidade da massa e se gosta dos crepes mais ou menos dourados.

Para preservar o revestimento antiaderente da placa de cozedura, recomendamos o uso de utensílio adequados (de madeira ou plástico resistente ao calor). É proibido o uso de utensílios de metal.

- De seguida, dobre o crepe conforme desejado: em dois, em quatro, em rolinho,em bolsinha..

4.LIMPEZA E MANUTENÇÃO

- Após cada uso, desligue e retire o aparelho da tomada de corrente.
- DEIXE ARREFECER OS DIFERENTES ELEMENTOS ANTES DE PROCEDER À LIMPEZA.
- Nunca utilize pó de arear ou palha de aço para a limpeza do aparelho.
- Limpe o corpo exterior do aparelho e os acessórios de madeira com uma esponja embebida de detergente. Utilize papel de cozinha embebido em óleo para a placa antiaderente.
- Não mergulhe as espátulas e o repartidor de madeira em água nem os lave na máquina da loiça.

5.GARANTIAS

Garantias e limites de responsabilidade

Os produtos têm uma garantia de 36 meses a partir da data de compra ou da data de entrega no domicilio do cliente. Dependendo do país, esta garantia consiste em 24 a 36 meses de garantia legal de conformidade. Para os países que não beneficiem de uma garantia legal de conformidade de 24 meses, entra em vigor uma garantia comercial de 12 meses após o termo da primeira garantia, e como complemento desta.

Modalidades de acionamento das garantias

Para a garantia legal de conformidade

Convidamo-lo(a) a informar-se junto do seu distribuidor e/ou a consultar as CGV (Condições Gerais de Venda).

Para a garantia comercial

Convidamo-lo(a) a devolver o seu produto na receção do seu local de compra com o comprovativo de compra(tal como o recibo), o produto e os acessórios fornecidos, com a embalagem original, para todos os países,com exceção da França. É importante ter a informação da data de compra, o modelo e o número de série ou IMEI (estas informações aparecem habitualmente no produto, na embalagem ou no comprovativo de compra). Deve devolver o produto com os acessórios necessários ao seu correto funcionamento (alimentação,adaptador, etc.). No caso de a sua reclamação estar abrangida pela garantia, o serviço pós-venda poderá,dentro dos limites da legislação local:

- Reparar ou substituir as peças defeituosas
- Trocar o produto devolvido por um produto que tenha, no mínimo, as mesmas funcionalidades e que seja equivalente em termos de desempenho.
- Reembolsar o produto pelo preço de compra mencionado no comprovativo de compra.

Os produtos reparados ou substituídos podem incluir componentes e equipamentos novos e/ou recondicionados.

Exclusão da garantia comercial:

- Danos ou problemas causados pela utilização incorreta, acidentes, alteração ou ligação elétrica com corrente ou tensão incorreta.
- Utilização ou armazenamento prejudicial à boa conservação do dispositivo (oxidação, corrosão), utilização de energia, utilização ou instalação não conforme as instruções do fabricante, ou negligência ou utilização de periféricos, software ou consumíveis inadequados.

- Utilização profissional ou coletiva, industrial ou comercial do produto.
- Produtos modificados, aqueles cujo o selo de garantia ou o número de série tenham sido danificados,alterados, removidos ou oxidados.
- As baterias substituíveis e os acessórios têm uma garantia de 6 meses.
- Falha da bateria, provocada por um carregamento demasiado prolongado ou pelo desrespeito das instruções de segurança explicadas no manual de instruções
- Danos estéticos, incluindo riscos, mossas ou vandalismo
- Danos provocados por qualquer intervenção efetuada por uma pessoa não autorizada.
- Falhas provocadas pelo desgaste normal ou devidos ao envelhecimento normal do produto: vedados,filtros,acessórios, escova e mangueira do aspirador, lâmpadas, lâmpadas de retroprojector, pás de máquina de lavar,etc.
- Atualizações do programa, devido a alterações nas configurações de rede
- Danos decorrentes de elementos exteriores ao aparelho (corpos estranhos, insetos, etc.)
- Conteúdo dos aparelhos - congelador, máquina de lavar...- (alimentos, vestuário,...)
- Falhas no produto devido à utilização de programas de terceiros para modificar, alterar, adaptar ou modificar o já existente.
- Falhas no produto devido à utilização sem os acessórios fornecidos com o produto ou homologados pelo Fabricante.
- Peças com desgaste normal ou danos de utilização: pneu, câmara de ar, travão,..

O cliente deves ser pessoalmente responsável pelo backup regular dos dados contidos no seu disco rígido ou na memória interna do seu dispositivo, e isto antes de qualquer entrega.
O Auchan não pode ser responsabilizado pela perda ou destruição de dados armazenados, nem pelo danos no software resultantes, nomeadamente, de uma reparação ou avaria.
Da mesma forma, o fabricante não é obrigado a verificar se os cartões SIM / SD foram devidamente retirados dos produtos devolvidos.

As disposições anteriores não podem, de forma alguma, reduzir ou eliminar: a garantia legal acima referida, e a garantia comercial do fabricante, se existente (cf. certificado de garantia.).

-

PL - Instrukcja obsługi

1.WSKAZÓWKI BEZPIECZEŃSTWA

Przed rozpoczęciem korzystania z tego urządzenia elektrycznego należy dokładnie przeczytać instrukcję obsługi i zachować ją do wykorzystania w przyszłości:

- Przed podłączeniem urządzenia do ściennego gniazdka zasilania należy sprawdzić, czy parametry miejscowej sieci elektrycznej odpowiadają danym określonym na tabliczce znamionowej urządzenia. Urządzenie może być podłączane wyłącznie do gniazdka z uziemieniem.
- Jeżeli przewód zasilający jest uszkodzony, celem zapewnienia bezpieczeństwa, może on zostać wymieniony jedynie przez producenta, jego serwis naprawczy lub inne osoby posiadające odpowiednie kwalifikacje.
- Z tego urządzenia mogą korzystać dzieci powyżej 8. roku życia oraz osoby, którym brakuje doświadczenia lub wiedzy, których zdolności fizyczne, sensoryczne lub umysłowe są ograniczone, pod warunkiem, że zostaną one wcześniej dokładnie przeszkolone w zakresie użytkowania urządzenia i zdawać sobie będą sprawę z potencjalnego ryzyka. Należy uważać, aby dzieci nie bawiły się urządzeniem. Przeprowadzane przez użytkownika czynności dotyczące czyszczenia i utrzymania nie mogą być wykonywane przez dzieci, chyba że mają więcej, niż 8 lat i pozostają pod nadzorem osoby dorosłej.
- To urządzenie jest oznaczone zgodnie z Dyrektywą Europejską 2012/19/UE oraz polską Ustawą z dnia 11 września 2015 r. „O zużytym sprzęcie elektrycznym i

elektrycznym” (Dz.U. z dn. 23.10.2015 poz. 11688) symbolem przekreślonego kontenera na odpady. Takie oznakowanie informuje, że sprzęt ten, po okresie jego użytkowania nie może być umieszczany łącznie z innymi odpadami pochodzącymi z gospodarstwa domowego. Użytkownik jest zobowiązany do oddania go prowadzącym zbieranie zużytego sprzętu elektrycznego i elektronicznego. Prowadzący zbieranie, w tym lokalne punkty zbiórki, sklepy oraz gminne jednostka, tworzą odpowiedni system umożliwiający oddanie tego sprzętu. Właściwe postępowanie ze zużytym sprzętem elektrycznym i elektronicznym przyczynia się do uniknięcia szkodliwych dla zdrowia ludzi i środowiska, naturalnego konsekwencji, wynikających z obecności składników niebezpiecznych oraz niewłaściwego składowania i przetwarzania takiego sprzętu.

- Należy odłączyć przewód zasilania z sieci natychmiast po zakończeniu korzystania z urządzenia oraz przed przystąpieniem do wykonywania jakichkolwiek prac dotyczących czyszczenia, konserwacji lub montażu akcesoriów.
- Nie zanurzać urządzenia, przewodu zasilającego lub wtyczki w wodzie bądź jakiegokolwiek innej cieczy.
- Urządzenie nie może być obsługiwane za pomocą zewnętrznego wyłącznika automatycznego lub odrębnego systemu zdalnego sterowania.
- Nie dotykać metalowych lub gorących części pracującego urządzenia.
- Urządzenie jest przeznaczone wyłącznie do użytku domowego oraz w następujących miejscach:
 - pomieszczenia kuchenne przeznaczone dla pracowników w sklepach, biurach lub innych zakładach pracy;
 - gospodarstwa rolne;
 - do wykorzystania przez klientów w hotelach, motelach lub innych miejscach zakwaterowania;
 - w pomieszczeniach typu pokoje gościnne.
- Szczegółowe informacje dotyczące czyszczenia powierzchni pozostających w kontakcie z produktami spożywczymi zostały zamieszczone w paragrafie "CZYSZCZENIE I KONSERWACJA".

2.OPIS

- | | |
|-----------------------|----------------------------------|
| 1. Płyta | 4. Lampka kontrolna na-grzewania |
| 2. Duża szpatułka | 5. Przycisk regulacji termostatu |
| 3. Paleczka drewniana | |

3.ZASADY DZIAŁANIA

- Urządzenie powinno zostać ustawione na płaskiej, stabilnej powierzchni odpornej na działanie wysokiej temperatury.
- Całkowicie rozwinąć przewód zasilający. Podłączyć jedną końcówkę przewodu do urządzenia, natomiast drugą do ściennego gniazdka zasilania.
- Ustawić wyłącznik urządzenia w pozycji "MAKS.", aby włączyć patelnię. Zaświeci się lampka kontrolna działania urządzenia. Nagrzewać urządzenie przez 5 minut. Nie należy niepokoić się, jeżeli z urządzenie wydobywa się nieco dymu.
- Lekko nasmarować płytę grzewczą. Należy użyć w tym celu pędzelka lub kawałka papieru delikatnie nawilżonego olejem spożywczym.
- Umieścić niewielką ilość ciasta na płycie grzewczej i rozprowadzić je równomiernie za pomocą drewnianej paleczki.
- Po upłynięciu około 45 sekund należy odwrócić naleśnik, używając drewnianej szpatułki. Czas smażenia zależy od gęstości ciasta oraz preferencji użytkownika co do naleśników bardziej lub mniej przypieczonych.

Aby zapobiec możliwości uszkodzenia płyty grzewczej, zalecamy używanie jedynie odpowiednich akcesoriów (wykonanych z drewna lub tworzyw sztucznych odpornych na działanie wysokiej temperatury). Nie należy używać przyrządów metalowych.

- Następnie należy złożyć naleśnik w zależności od upodobań użytkownika: na dwie lub cztery części, w kształcie rolki lub koperty itd.

