

Serie  
Portátil Alisios Premium

Edição  
03/23

Modelos  
APD-09FX2

# MEDIDAS IMPORTANTES DE SEGURANÇA

## MUITO IMPORTANTE!

**Não instale nem utilize o seu aparelho antes de ler atentamente este manual.**

**Guarde este manual de instruções caso necessite acionar a garantia do produto e parareferência futura.**

## INSTRUÇÕES GERAIS DE SEGURANÇA

1. Este aparelho deve ser utilizado apenas em ambientes internos.
  2. Não use a unidade em uma tomada que necessita de reparos ou que não esteja instalada corretamente.
  3. Não use a unidade nas condições a seguir:  
A: Perto de um foco de incêndio.  
B: Em uma área onde provavelmente respingará óleo.  
C: Em uma área exposta à luz solar direta.  
D: Em ma área onde provavelmente respingará água.  
E: Perto de uma banheira, uma lavanderia, um chuveiro ou uma piscina.
  4. Nunca insira os dedos e as hastes na saída de ar. Tome cuidado especial para alertar as crianças sobre esses perigos.
  5. Mantenha a unidade para cima durante o transporte e armazenamento, pois o compressor está localizado corretamente.
  6. Antes de limpar o aparelho, sempre desligue ou desconecte a fonte de alimentação.
  7. Ao mover o aparelho, sempre desligue e desconecte a fonte de alimentação, e mova-o lentamente.
  8. Para evitar a possibilidade de incêndio, não cubra o aparelho.
  9. Todas as tomadas do aparelho devem estar em conformidade com a legislação local de segurança elétrica. Se necessário, verifique se é necessário seguir uma legislação específica.
  10. É importante supervisionar as crianças para garantir que não brinquem com o aparelho.
  11. Se o cabo de alimentação estiver danificado, ele deve ser substituído pelo fabricante, seu agente de manutenção, ou pessoas igualmente qualificadas para evitar risco à integridade dos usuários.
  12. Este aparelho pode ser utilizado por crianças a partir dos 8 anos de idade e por pessoas com capacidades físicas, sensoriais ou mentais reduzidas ou com falta de experiência e conhecimento, desde que sejam supervisionadas ou instruídas relativamente à utilização do aparelho de forma segura e compreendam os perigos envolvido.
- As crianças não devem brincar com o aparelho. Crianças sem supervisão não devem limpar o aparelho ou realizar manutenção nele.

13. O aparelho deve ser instalado de acordo com os regulamentos nacionais de fiação.

14. Detalhes do tipo e classificação dos fusíveis: T, 250V CA, 3,15 A.

15. Reciclagem



Esta marcação indica que este produto não deve ser eliminado com outros resíduos domésticos em toda a UE. Para evitar possíveis danos ao meio ambiente ou à saúde humana

por causa ao se descartar lixo de forma descontrolada, é importante descartar o produto com responsabilidade para promover a reutilização sustentável de recursos materiais.

Para devolver seu dispositivo usado, use os sistemas de devolução e coleta ou entre em contato com o revendedor onde o produto foi adquirido. Ele poderá reciclar o produto de forma ambientalmente segura.

16. Entre em contato com um técnico de serviço autorizado para reparo ou manutenção desta unidade.

17. Não puxe, deforme ou modifique o cabo de alimentação, nem o mergulhe em água.

Puxe ou use incorretamente o cabo de alimentação, porque isso pode resultar em danos à unidade e causar choque elétrico.

18. É importante observar a conformidade com a legislação do país.

19. Mantenha as aberturas de ventilação desobstruídas.

20. Qualquer pessoa que esteja envolvida em trabalhar ou invadir um circuito de refrigerante deve possuir um certificado válido atual de uma autoridade de avaliação credenciada pela indústria, que empresta sua competência para manusear refrigerantes com segurança de acordo com uma especificação de avaliação reconhecida pela indústria.

21. A manutenção só deve ser realizada conforme recomendado pelo fabricante do equipamento. A manutenção e o reparo que requerem a assistência de outra pessoa qualificada devem ser realizados sob a supervisão da pessoa competente no uso de refrigerantes inflamáveis.

22. Não opere ou pare a unidade inserindo ou puxando o plugue de energia da matriz, pois isso pode causar choque elétrico ou incêndio devido à geração de calor.

23. Desconecte a unidade se estiver percebendo que ela emite sons estranhos, cheiro ou fumaça.

## OBSERVAÇÕES:

- Se houver algum dano nas peças, entre em contato com o revendedor ou uma oficina designada;
- Em caso de qualquer dano, desligue o interruptor de ar, desconecte a fonte de alimentação e entre em contato com o revendedor ou uma oficina designada;
- Em qualquer hipótese, é importante aterrar firmemente o cabo de alimentação;
- Para evitar a possibilidade de perigo, se o cabo de alimentação estiver danificado, desligue o interruptor de ar e desconecte a fonte de alimentação. O cabo deve ser substituído pelo revendedor ou uma oficina designada.
- Se o aparelho tiver a função Wi-Fi, a potência de transmissão será inferior a 20dBm e a faixa de radiofrequência será de 2412MHz – 2472MHz.

## ADVERTÊNCIA

- Não use meios para acelerar o processo de descongelamento ou para limpar, além dos recomendados pelo fabricante.
- O aparelho deve ser armazenado em uma sala sem fontes de ignição operando continuamente (por exemplo: chamas abertas, um aparelho a gás operando ou um aquecedor elétrico operando).
- Não perfure ou queime o produto.
- Esteja ciente de que os refrigerantes podem não exalar nenhum cheiro.
- O aparelho deve ser instalado, operado e armazenado em uma sala com uma área de piso maior que  $Xm^2$ .

Quantidade de gás R290 em carga (consulte a etiqueta de classificação no aparelho)(g)	Tamanho mínimo do local para uso e armazenamento ( $m^2$ )
$m < 152$	4
$152 \leq m \leq 185$	9
$186 \leq m \leq 225$	11
$226 \leq m \leq 270$	13
$271 \leq m \leq 290$	14
$291 \leq m \leq 300$	15

## INFORMAÇÕES ESPECÍFICAS SOBRE APARELHOS COM GÁS REFRIGERANTE R290.

- Leia atentamente todos os avisos.
- Ao descongelar e limpar o aparelho, não use outras ferramentas além das recomendadas pelo fabricante do produto.
- O aparelho deve ser colocado em uma área sem fontes contínuas de ignição (por exemplo: chamas abertas, gás ou aparelhos elétricos em operação).
- Não perfure e não queime o produto.



- Este aparelho contém Y g (consulte a etiqueta de classificação no verso da unidade) de gás refrigerante R290.
- O R290 é um gás refrigerante que está em conformidade com as diretrizes europeias sobre o meio ambiente. Não perfure qualquer parte do circuito de refrigerante.
- Se o aparelho for instalado, operado ou armazenado em uma área não ventilada, a sala deve ser projetada para evitar o acúmulo de vazamentos de refrigerante, resultando em risco de incêndio ou explosão devido à ignição do refrigerante causada por aquecedores elétricos, fogões ou outras fontes de ignição.
- O aparelho deve ser armazenado para evitar falhas mecânicas.
- Os indivíduos que operam ou trabalham no circuito de refrigerante devem ter a certificação apropriada emitida por uma organização credenciada que garanta competência no manuseio de refrigerantes de acordo com uma avaliação específica reconhecida por associações do setor.
- Os reparos devem ser realizados com base na recomendação da empresa fabricante.
- A manutenção e os reparos que requerem a assistência de outra pessoa qualificada devem ser realizados sob a supervisão de uma pessoa especificada no uso de refrigerantes inflamáveis.



**Cuidado, risco de incêndio**

## **INSTRUÇÕES PARA REPARAR APARELHOS CONTENDO R290**

### **1. INSTRUÇÃO GERAL**

#### **1.1 Verificações para a área**

Antes de iniciar o trabalho em sistemas que contenham refrigerantes inflamáveis, são necessárias verificações de segurança para garantir que o risco de ignição seja minimizado. Para reparo do sistema de refrigeração, as seguintes precauções devem ser cumpridas antes da realização do trabalho no sistema.

#### **1.2 Procedimento de trabalho**

O trabalho deve ser realizado sob um procedimento controlado, de modo a minimizar o risco de um gás ou vapor inflamável estar presente enquanto o trabalho estiver sendo realizado.

### 1.3 Área de trabalho geral

Todo o pessoal de manutenção e outros que trabalham na área local devem ser instruídos sobre a natureza do trabalho que está sendo realizado. Deve-se evitar trabalhar em espaços confinados. A área ao redor do espaço de trabalho deve ser seccionada. Certifique-se de que as condições dentro da área foram protegidas pelo controle de material inflamável.

### 1.4 Verificação da presença de refrigerante

A área deve ser verificada com um detector de refrigerante apropriado antes e durante o trabalho, para garantir que o técnico esteja ciente de atmosferas potencialmente inflamáveis.

Certifique-se de que o equipamento de proteção contra vazamentos que está sendo usado seja adequado para uso com refrigerantes inflamáveis; ou seja, que não haja faíscas, e que o equipamento esteja adequadamente vedado e intrinsecamente seguro.

### 1.5 Presença de extintor de incêndio

Se algum trabalho a quente for realizado no equipamento de refrigeração ou em quaisquer peças associadas, o equipamento de extinção de incêndio apropriado deve estar disponível à mão.

Tenha um pó seco ou extintor de incêndio de CO<sub>2</sub> adjacente à área de carregamento.

### 1.6 Nenhuma fonte de ignição

Nenhuma pessoa que realize trabalhos em relação a um sistema de refrigeração que envolva a exposição de qualquer trabalho de tubulação que contenha ou tenha contido refrigerante inflamável deve usar quaisquer fontes de ignição de tal forma que possa levar ao risco de incêndio ou explosão.

Todas as fontes de ignição possíveis, incluindo o fumo de igareta, devem ser mantidas suficientemente longe do local de instalação, reparação, remoção e eliminação, durante o qual o refrigerante inflamável pode possivelmente ser libertado para o espaço circundante. Antes do trabalho, a área ao redor do equipamento deve ser inspecionada para garantir que não haja riscos de inflamabilidade ou de ignição.

Deve-se exibir placas com a sinalização "Proibido Fumar".

### 1.7 Área ventilada

Certifique-se de que a área esteja aberta ou que esteja adequadamente ventilada antes de entrar no sistema ou realizar qualquer trabalho a quente. Um grau de ventilação deve continuar durante o período em que o trabalho for realizado. A ventilação deve dispersar com segurança qualquer refrigerante

liberado e, de preferência, expeli-lo externamente para a atmosfera.

### 1.8 Verificações para o equipamento de refrigeração

Quando os componentes elétricos estiverem sendo trocados, eles devem ser adequados para a finalidade e para a especificação correta. Em todos os momentos, as diretrizes de manutenção e serviço do fabricante devem ser seguidas. Em caso de dúvida, consulte o departamento técnico do fabricante para obter assistência. As seguintes verificações devem ser aplicadas às instalações que usam refrigerantes inflamáveis: o tamanho da carga está de acordo com o tamanho da sala dentro da qual as peças que contêm refrigerante estão instaladas; as máquinas de ventilação e as saídas estão operando adequadamente e não estão obstruídas; se um circuito de refrigeração indireta estiver sendo usado, o circuito secundário deve ser verificado quanto à presença de refrigerante; a marcação no equipamento continua visível e legível. As marcações e sinais ilegíveis devem ser corrigidos; os tubos ou componentes de refrigeração devem ser instalados numa posição em que seja improvável que sejam expostos a qualquer substância que possa corroer componentes que contenham refrigerante, a menos que os componentes sejam construídos com materiais que sejam inerentemente resistentes à corrosão ou estejam adequadamente protegidos contra essa corrosão.

### 1.9 Verificações em dispositivos elétricos

A reparação e manutenção de componentes elétricos devem incluir verificações de segurança iniciais e procedimentos de inspeção de componentes. Se existir uma falha que possa comprometer a segurança, então nenhuma alimentação elétrica deve ser conectada ao circuito até que seja tratada satisfatoriamente. Se a falha não puder ser corrigida imediatamente, mas for necessário continuar a operação, deve-se utilizar uma solução temporária. Isso deve ser relatado ao proprietário do equipamento para que todas as partes sejam avisadas.

As verificações de segurança iniciais devem incluir: que os capacitores sejam descarregados: isso deve ser feito de maneira segura para evitar a possibilidade de faíscas; que não haja componentes elétricos e fiação energizados expostos durante o carregamento, recuperação ou purga do sistema; que haja continuidade da ligação à terra.

## **2 REPAROS EM COMPONENTES SELADOS**

2.1 Durante os reparos em componentes vedados, todos os suprimentos elétricos devem ser desconectados do equipamento que está sendo trabalhado antes de qualquer remoção de tampas vedadas, etc. Se for absolutamente necessário ter um fornecimento elétrico ao equipamento durante a manutenção, então uma forma de operação permanente de detecção de vazamento deve estar localizada no ponto mais crítico para

alertar sobre uma situação potencialmente perigosa.

2.2 Atenção especial deve ser dada ao seguinte para garantir que, ao trabalhar em componentes elétricos, a carcaça não seja alterada de modo que o nível de proteção seja afetado.

Isso deve incluir danos aos cabos, número excessivo de conexões, terminais não feitos de acordo com a especificação original, danos às vedações, encaixe incorreto das buchas, etc. Certifique-se de que o aparelho esteja montado de forma segura.

Certifique-se de que as vedações ou materiais de vedação não se degradaram de modo que não sirvam mais para impedir a entrada de atmosferas inflamáveis.

As peças de reposição devem estar de acordo com as especificações do fabricante.

**OBS:** O uso de selante de silício pode inibir a eficácia de alguns tipos de equipamentos de detecção de vazamento. Componentes intrinsecamente seguros não precisam ser isolados antes de trabalhar neles.

### **3 REPARO DE COMPONENTES INTRINSECAMENTE SEGUROS**

Não aplique quaisquer cargas indutivas ou de capacitância permanentes ao circuito sem garantir que isso não exceda a tensão e a corrente permitidas para o equipamento em uso.

Componentes intrinsecamente seguros são os únicos tipos que podem ser trabalhados enquanto estiverem vivos na presença de uma atmosfera inflamável. O aparelho de teste deve estar na classificação correta. Substitua os componentes apenas por peças especificadas pelo fabricante.

Outras peças podem resultar na ignição do refrigerante na atmosfera por um vazamento.

### **4 CABEAMENTO**

Verifique se o cabeamento não estará sujeito a desgaste, corrosão, pressão excessiva, vibração, bordas afiadas ou quaisquer outros efeitos ambientais adversos. A verificação também deve levar em conta os efeitos do envelhecimento ou da vibração contínua de fontes como compressores ou ventiladores.

### **5 DETECÇÃO DE REFRIGERANTES INFLAMÁVEIS**

Em nenhuma circunstância devem ser usadas fontes potenciais de ignição na busca ou detecção de vazamentos de refrigerante. Uma tocha de haleta (ou qualquer outro detector usando uma chama nua) não deve ser usada.

## **6 MÉTODOS DE DETECÇÃO DE VAZAMENTO**

Os seguintes métodos de detecção de vazamentos são considerados aceitáveis para sistemas que contenham refrigerantes inflamáveis. Detectores eletrônicos de vazamento devem ser usados para detectar refrigerantes inflamáveis, mas a sensibilidade pode não ser adequada ou pode precisar de recalibração.

(O equipamento de detecção deve ser calibrado em uma área livre de refrigerante.)

Certifique-se de que o detector não é uma fonte potencial de ignição e é adequado para o refrigerante usado. O equipamento de detecção de fugas deve ser regulado a uma taxa de concentração do LFL do fluido refrigerante e calibrado de acordo com o fluido refrigerante utilizado, confirmando-se a percentagem adequada de gás (25 % no máximo).

Os fluidos de detecção de vazamentos são adequados para uso com a maioria dos refrigerantes, mas o uso de detergentes contendo cloro deve ser evitado, pois o cloro pode reagir com o refrigerante e corroer a tubulação de cobre. Se houver suspeita de vazamento, todas as chamas nuas devem ser removidas /extintas. Se for detectado um vazamento de refrigerante que exija brasagem, todo o refrigerante deve ser recuperado do sistema ou isolado (por meio de válvulas de corte) em uma parte do sistema remota do vazamento.

O nitrogênio livre de oxigênio (OFN) deve então ser purgado através do sistema antes e durante o processo de brasagem.

## **7 REMOÇÃO E EVACUAÇÃO**

Ao entrar no circuito de refrigerante para fazer reparos (ou para qualquer outra finalidade), será necessário seguir procedimentos convencionais. No entanto, é importante que as melhores práticas sejam seguidas, uma vez que a inflamabilidade é uma consideração.

O seguinte procedimento deve ser seguido: remover o refrigerante; purgar o circuito com gás inerte; evacuar; purgar novamente com gás inerte; abrir o circuito cortando ou brasando.

A carga de refrigerante deve ser recuperada nos cilindros de recuperação corretos.

O sistema deve ser "lavado" com OFN para tornar a unidade segura. Este processo pode precisar ser repetido várias vezes. Não se deve utilizar ar comprimido ou oxigênio para

esta tarefa. A lavagem deve ser conseguida quebrando o vácuo no sistema com OFN e continuando a encher até que a pressão de trabalho seja alcançada, depois ventilando para a atmosfera e finalmente puxando para baixo para um vácuo. Este processo deve ser repetido até que nenhum refrigerante esteja dentro do sistema. Quando a carga final OFN for usada, o sistema deve ser ventilado até a pressão atmosférica para permitir que o trabalho ocorra. Esta operação é absolutamente vital para que as operações

de brasagem na tubulação ocorram. Certifique-se de que a saída da bomba de vácuo não esteja perto de nenhuma fonte de ignição e que haja ventilação disponível.

## **8 PROCEDIMENTOS DE CARREGAMENTO**

Além dos procedimentos convencionais de carregamento, os seguintes requisitos devem ser seguidos.

- Certifique-se de que a contaminação de diferentes refrigerantes não ocorra ao usar o equipamento de carregamento. As mangueiras ou linhas devem ser o mais curtas possível para minimizar a quantidade de refrigerante contida nelas.
- Os cilindros devem ser mantidos na posição vertical.
- Certifique-se de que o sistema de refrigeração esteja aterrado antes de carregar o sistema com refrigerante.
- Rotule o sistema quando o carregamento estiver concluído (se ainda não tiver feito isso).
- Deve-se tomar extremo cuidado para não encher demais o sistema de refrigeração.

Antes de recarregar o sistema, deve ser testada a pressão com OFN. O sistema deve ser testado quanto a vazamentos após a conclusão do carregamento, mas antes do comissionamento. Um teste de vazamento de acompanhamento deve ser realizado antes de deixar o local.

## **9 DESCOMISSIONAMENTO**

Antes de realizar este procedimento, é essencial que o técnico esteja completamente familiarizado com o equipamento e todos os seus detalhes. Recomenda-se a boa prática de que todos os refrigerantes sejam recuperados com segurança. Antes da execução da tarefa, uma amostra de óleo e refrigerante deve ser coletada no caso de ser necessária uma análise antes da reutilização do refrigerante recuperado. É essencial que a energia elétrica esteja disponível antes do início da tarefa.

- a) Familiarizar-se com o equipamento e sua operação.
- b) Isolar o sistema eletricamente.
- c) Antes de tentar o procedimento, certifique-se de que: o equipamento de manuseio mecânico esteja disponível, se necessário, para o manuseio de cilindros de refrigerante; todos os equipamentos de proteção individual estejam disponíveis e sejam usados corretamente; o processo de recuperação seja supervisionado em todos os momentos por uma pessoa competente; o equipamento de recuperação e os cilindros estejam em conformidade com os padrões apropriados.
- d) Bombeie o sistema de refrigerante, se possível.
- e) Se um vácuo não for possível, faça um coletor para que o refrigerante possa ser removido de várias partes do sistema.



- f) Certifique-se de que o cilindro esteja situado nas balanças antes da recuperação.
- g) Inicie a máquina de recuperação e opere de acordo com as instruções do fabricante.
- h) Não encha demais os cilindros. (A carga líquida não deve exceder 80 % de volume.)
- i) Não exceda a pressão máxima de trabalho do cilindro, mesmo que temporariamente.
- j) Quando os cilindros tiverem sido preenchidos corretamente e o processo concluído, certifique-se de que os cilindros e o equipamento sejam removidos do local imediatamente e todas as válvulas de isolamento no equipamento estejam fechadas.
- k) O refrigerante recuperado não deve ser carregado em outro sistema de refrigeração, a menos que tenha sido limpo e verificado.

## **10 ROTULAGEM**

O equipamento deve ser rotulado declarando que foi desativado e esvaziado de refrigerante.

O rótulo deve ser datado e assinado.

Certifique-se de que haja etiquetas no equipamento informando que o equipamento contém refrigerante inflamável.

## **11 RECUPERAÇÃO**

Ao remover o refrigerante de um sistema, seja para manutenção ou descomissionamento, recomenda-se a boa prática de que todos os refrigerantes sejam removidos com segurança.

Ao transferir refrigerante para cilindros, certifique-se de que apenas cilindros de recuperação de refrigerante apropriados sejam empregados. Certifique-se de que o número correto de cilindros para manter a carga total do sistema esteja disponível. Todas as garrafas a serem usadas são designadas para o refrigerante recuperado e rotuladas para esse refrigerante (ou seja, garrafas especiais para a recuperação do refrigerante). Os cilindros devem estar completos com válvula de alívio de pressão e válvulas de corte associadas em bom estado de funcionamento. Cilindros de recuperação vazios são evacuados e, se possível, resfriados antes da recuperação ocorrer.

O equipamento de recuperação deve estar em boas condições de funcionamento com um conjunto de instruções relativas ao equipamento que está à mão e deve ser adequado para a recuperação de refrigerantes inflamáveis. Além disso, um conjunto de balanças calibradas deve estar disponível e em bom estado de funcionamento. As mangueiras devem estar completas com acoplamentos de desconexão sem vazamentos e em bom estado.

Antes de usar a máquina de recuperação, verifique se ela está em bom

estado de funcionamento, se foi mantida adequadamente e se os componentes elétricos associados estão vedados para evitar a ignição no caso de uma liberação de refrigerante.

Consulte o fabricante em caso de dúvida.

O refrigerante recuperado deve ser devolvido ao fornecedor de refrigerante no cilindro de recuperação correto e a respectiva Nota de Transferência de Resíduos deve ser providenciada. Não misture refrigerantes em unidades de recuperação e especialmente em cilindros.

Se for necessário remover compressores ou óleos de compressor, certifique-se de que eles foram evacuados a um nível aceitável para garantir que o refrigerante inflamável não permaneça no lubrificante. O processo de evacuação deve ser concluído antes da devolução do compressor aos fornecedores. Somente aquecimento elétrico ao corpo do compressor deve ser empregado para acelerar este processo.

Quando o óleo é drenado de um sistema, isso deve ser feito com segurança.

## **COMPETÊNCIA DO PESSOAL DE MANUTENÇÃO**

### **Geral**

Será necessário treinamento especial além dos procedimentos usuais de reparo de equipamentos de refrigeração quando o equipamento com refrigerantes inflamáveis for afetado.

Em muitos países, esse treinamento é realizado por organizações nacionais de treinamento que são credenciadas para ensinar os padrões de competência nacionais relevantes que podem ser definidos na legislação.

A competência alcançada deve ser documentada por um certificado.

### **Treinamento**

O treinamento deve incluir o conteúdo do seguinte:

Informações sobre o potencial de explosão de refrigerantes inflamáveis para mostrar que os inflamáveis podem ser perigosos quando manuseados sem cuidado.

Informações sobre potenciais fontes de ignição, especialmente aquelas que não são óbvias, como isqueiros, interruptores de luz, aspiradores de pó, aquecedores elétricos.

Informações sobre os diferentes conceitos de segurança:

Área sem ventilação (ver Cláusula GG.2): a segurança do aparelho não depende da ventilação da caixa. Desligar o aparelho ou abrir a caixa não afeta significativamente a segurança. No entanto, é possível que o vazamento de refrigerante se acumule dentro do invólucro e uma atmosfera inflamável seja liberada quando o invólucro for aberto.

Invólucro ventilado (ver Cláusula GG.4): a segurança do aparelho depende da



ventilação do invólucro. Desligar o aparelho ou abrir a caixa tem um efeito significativo na segurança.

Deve-se tomar cuidado para garantir uma ventilação suficiente antes. Local ventilado (ver Cláusula GG.5): a segurança do aparelho depende da ventilação do local.

Desligar o aparelho ou abrir a caixa não afeta significativamente a segurança. A ventilação da sala não deve ser desligada durante os procedimentos de reparo.

Informações sobre o conceito de componentes selados e invólucros selados de acordo com os padrões IEC 60079-15:2010.

Informações sobre os procedimentos de trabalho corretos:

### **a) Comissionamento**

- Certifique-se de que a área do piso é suficiente para a carga de refrigerante ou que o duto de ventilação está montado de maneira correta.
- Conecte os tubos e faça um teste de vazamento antes de carregar com refrigerante.
- Verifique os equipamentos de segurança antes de colocá-los em manutenção.

### **b) Manutenção**

- O equipamento portátil deve ser reparado em um ambiente externo, ou numa oficina especialmente equipada para manutenção de unidades com refrigerantes inflamáveis.
- Garanta que haja ventilação suficiente no local de reparo.
- Esteja ciente de que o mau funcionamento do equipamento pode ser causado por perda de refrigerante e é possível que haja vazamento de refrigerante.
- Descarregue os capacitores de forma que não cause faíscas. O procedimento padrão para curto-circuitar os terminais do capacitor geralmente cria faíscas.
- Remontar os invólucros selados com precisão. Se as vedações estiverem gastas, substitua-as.
- Verifique os equipamentos de segurança antes de colocá-los em manutenção.

### **c) Conserto**

- O equipamento portátil deve ser reparado em um ambiente externo, ou numa oficina especialmente equipada para manutenção de unidades com refrigerantes inflamáveis.
- Garanta que haja ventilação suficiente no local de reparo.
- Esteja ciente de que o mau funcionamento do equipamento pode ser causado por perda de refrigerante e é possível que haja vazamento de refrigerante.

- Descarregue os capacitores de forma que não cause faíscas.
- Quando a brasagem for necessária, os seguintes procedimentos devem ser realizados na ordem correta:
  - Retire o refrigerante. Se não for exigido recuperar o material pelos regulamentos nacionais, drene o refrigerante para fora. Tome cuidado para que o refrigerante drenado não cause nenhum perigo. Na dúvida, uma pessoa deve vigiar a tomada.
  - Tome especial cuidado para que o refrigerante drenado não flutue de volta para o edifício.
  - Evacue o circuito refrigerante.
  - Purgue o circuito refrigerante com hidrogênio durante 5 min.
  - Evacue o dispositivo novamente.
  - Remova as peças a serem substituídas com um corte, não com chamas.
  - Purgue o ponto de brasagem com nitrogênio durante o procedimento de brasagem.
  - Realize um teste de vazamento antes de carregar com refrigerante.
  - Remonte os invólucros selados com precisão. Se as vedações estiverem gastas, substitua-as.
  - Verifique os equipamentos de segurança antes de colocá-los em manutenção.

#### **d) Desativação**

- Se a segurança for afetada quando o equipamento for colocado fora de serviço, a carga de refrigerante deve ser removida antes da desativação.
  - Que o ambiente esteja recebendo ventilação o suficiente.
  - Esteja ciente de que o mau funcionamento do equipamento pode ser causado por perda de refrigerante e é possível que haja vazamento de refrigerante.
  - Descarregue os capacitores de modo a não causar nenhuma faísca.
  - Remova o refrigerante. Se não for exigido recuperar o material pelos regulamentos nacionais, drene o refrigerante para fora. Tome cuidado para que o refrigerante drenado não cause nenhum perigo. Na dúvida, uma pessoa deve vigiar a tomada.
- Tome especial cuidado para que o refrigerante drenado não flutue de volta para a construção.
- Evacue o circuito de refrigerante.
  - Purgue o circuito de refrigerante com nitrogênio por 5 min.
  - Evacue o dispositivo novamente.
  - Encha com nitrogênio até que o dispositivo alcance a pressão atmosférica.
  - Coloque uma etiqueta no equipamento informando que o refrigerante foi removido.

## **e) Descarte**

- Assegurar que haja ventilação adequada no local de trabalho.
- Remova o refrigerante. Se não for exigido recuperar o material pelos regulamentos nacionais, drene o refrigerante para fora. Tome cuidado para que o refrigerante drenado não cause nenhum perigo. Na dúvida, uma pessoa deve vigiar a tomada.

Tome especial cuidado para que o refrigerante drenado não flutue de volta para a construção.

- Evacue o circuito de refrigerante.
- Purgue o circuito de refrigerante com nitrogênio por 5 min.
- Evacue o dispositivo novamente.
- Corte o compressor e drene o óleo.

## **Transporte, marcação e armazenamento para unidades que empregam refrigerantes inflamáveis**

### **Transporte de equipamentos que contenham refrigerantes inflamáveis**

Chamamos a atenção para o fato de que podem existir regulamentos adicionais de transporte com relação a equipamentos que contenham gás inflamável.

O número máximo de equipamentos ou a configuração do equipamento, permitidos para serem transportados juntos, será determinado pelos regulamentos de transporte aplicáveis.

### **Marcação do equipamento usando sinais**

Os sinais para aparelhos semelhantes usados em uma área de trabalho geralmente são abordados pelos regulamentos locais e fornecem os requisitos mínimos para o fornecimento de sinais de segurança e/ou saúde para um local de trabalho.

Todos os sinais necessários devem ser mantidos e os empregadores devem garantir que os funcionários recebam instruções e treinamento adequados e suficientes sobre o significado de sinais de segurança apropriados e as ações que precisam ser tomadas em conexão com esses sinais.

A eficácia dos sinais não deve ser diminuída por muitos sinais sendo colocados juntos.

Quaisquer pictogramas utilizados devem ser o mais simples possível e conter apenas detalhes essenciais.

### **Descarte do equipamento usando refrigerantes inflamáveis**

Consulte as regulamentações nacionais.

### **Armazenamento do equipamento/aparelhos**

O armazenamento do equipamento deve estar de acordo com as instruções do fabricante.

Armazenamento de equipamentos embalados (não vendidos)

A proteção da embalagem de armazenamento deve ser construída de modo que danos mecânicos ao equipamento dentro da embalagem não causem um vazamento da carga de refrigerante.

O número máximo de equipamentos permitidos para serem armazenados juntos será determinado pelos regulamentos locais.

- Desconecte o aparelho da fonte de alimentação durante o serviço e ao substituir peças e limpar.

- Observação: Verifique a placa de identificação do tipo de gás refrigerante usado no seu aparelho.

- Consulte informações específicas sobre aparelhos com gás refrigerante.

Recomenda-se que o aparelho não perfure o circuito de arrefecimento da máquina.

No final da sua vida útil, entregue o aparelho num centro especial de recolha de resíduos para eliminação. GWP (Potencial de Aquecimento Global): R410A: 2088, R134a: 1430, R290:3, R32:675.

- Não use esta unidade para outras funções além das descritas neste manual de instruções.

- Verifique se o plugue está conectado firmemente e completamente à tomada. Isso pode

resultar no risco de choque elétrico ou incêndio.

- Não conecte outros aparelhos na mesma tomada, pois isso pode resultar em risco de choque elétrico.

- Não desmonte ou modifique o aparelho ou o cabo de alimentação, pois isso pode resultar em risco de choque elétrico ou incêndio. Todos os outros serviços devem ser encaminhados

para um técnico qualificado.

- Não coloque o cabo de alimentação ou o aparelho perto de um aquecedor, radiador ou outra fonte de calor.

Isso pode resultar no risco de choque elétrico ou incêndio.

- Esta unidade está equipada com um cabo que tem um fio aterrado conectado a um pino aterrado ou guia de aterramento. O plugue deve ser conectado a uma tomada devidamente instalada e aterrada. Em nenhuma circunstância corte ou remova o pino aterrado ou a guia de aterramento deste plugue.

- A unidade deve ser usada ou armazenada para que seja protegida contra umidade, por exemplo, condensação, respingos de água, etc. Desconecte a unidade imediatamente se isso ocorrer.

- Transporte sempre o seu aparelho numa posição vertical e coloque-o numa superfície estável e nivelada durante a utilização. Se a unidade for transportada deitada de lado, ela deve ser levantada e deixada desconectada por 6 horas.

- Sempre use o interruptor no painel de controle ou no controle remoto para desligar a unidade. Não inicie ou pare a operação conectando ou desconectando o cabo de alimentação. Isso pode causar risco de choque elétrico.

- Não toque nos botões do painel de controle com os dedos molhados e úmidos.

- Não use produtos químicos perigosos para limpar ou entrar em contato com a unidade.

Para evitar danos no acabamento da superfície, use apenas um pano macio para limpar o aparelho. Não use cera, diluente ou um detergente forte. Não use a unidade na presença de substância inflamável ou vapor, como álcool, inseticidas, gasolina, etc.

- Se o aparelho estiver fazendo sons incomuns ou emitindo fumaça ou um odor incomum, desconecte-o imediatamente.

- Não limpe a unidade com água. A água pode entrar na unidade e danificar o isolamento, criando um risco de choque. Se a água entrar na unidade, desconecte-a imediatamente e entre em contato com o Atendimento ao Cliente.

- Utilize duas ou mais pessoas para levantar e instalar a unidade.

- Sempre segure o plugue ao conectar ou desconectar o aparelho.

Nunca desconecte puxando o cabo. Isso pode resultar no risco de choque elétrico e danos.

- Instale o aparelho em um piso resistente e nivelado, capaz de suportar até 50 kg (110 libras).

A instalação em um piso fraco ou desnivelado pode resultar em risco de danos materiais e ferimentos pessoais.

- O aparelho está em conformidade com a Diretiva RE (2014/53/UE).

### **De acordo com a norma EN:**

- Este aparelho pode ser usado por crianças com idade igual ou superior a 8 anos e pessoas com capacidades físicas, sensoriais ou mentais reduzidas ou com falta de experiência e conhecimento se tiverem recebido supervisão ou instruções sobre o uso do aparelho de maneira segura e entenderem os perigos envolvidos.

- As crianças não devem brincar com o aparelho.

- Crianças sem supervisão não devem realizar atividades de limpeza e a manutenção do dispositivo.

- Se o cabo de alimentação estiver danificado, ele deve ser substituído pelo fabricante, seu agente de serviço ou uma pessoa igualmente qualificada para evitar um perigo.

- O aparelho deve ser instalado de acordo com os regulamentos nacionais de fiação.

- Quando o fusível estiver queimado/o disjuntor do circuito estiver desarmado, verifique a caixa do fusível/disjuntor da casa e substitua o fusível ou reinicie o disjuntor.

## CONEXÕES ELÉTRICAS

Antes de ligar o aparelho à tomada, verifique se:

- A fonte de alimentação corresponde ao valor indicado na placa de classificação na parte de trás do aparelho.
- A tomada e o circuito elétrico são adequados para o aparelho.
- A tomada corresponde ao plugue. Se este não for o caso, substitua o plugue.
- A tomada está adequadamente ligada à terra. O não cumprimento destas importantes instruções de segurança absolve o fabricante de toda a responsabilidade.

# DESCRIÇÃO

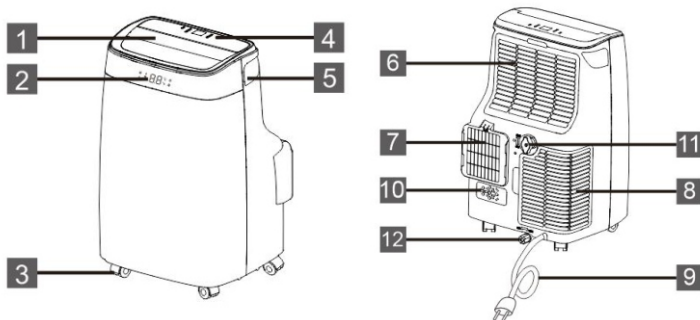

1. Painel de controle
2. O visor frontal
3. Rodízios
4. Painel de controle
5. Alça (ambos os lados)
6. Grade de entrada

7. Grade de saída de ar
8. Grade de entrada
9. Cabo de alimentação
10. Fixador de plugue
11. Drenagem média
12. Drenagem do condensador

## ACCESSORIES

PEÇAS	NOME DAS PEÇAS	QUANTIDADE
	Mangueira de exaustão Saída da mangueira Entrada da mangueira	1 conjunto
	Kit deslizante de janela	1 conjunto
	Baterias de controle remoto (Duas de AAA 1,5V)	1 conjunto
	Mangueira de drenagem	1 conjunto

**OBS:** Todas as ilustrações neste manual são apenas para fins explicativos. A disposição do seu aparelho pode ser ligeiramente diferente. Certifique-se de que todos os acessórios são removidos da embalagem antes de usar.

# INSTRUÇÕES DE INSTALAÇÃO

## Remova a saída da mangueira

Antes de instalar a mangueira de escape, siga a figura para remover primeiro a saída de mangueira.

1 - Pressione o gancho.

2 - Remova a saída de mangueira para cima.

## EXAUSTOR DE AR QUENTE

No modo de resfriamento, o aparelho deve ser colocado perto de uma janela ou abertura para que o ar quente de exaustão possa ser canalizado para fora.

Primeiro posicione a unidade em um piso plano e certifique-se de que haja uma folga mínima de 18"(45 cm) ao redor da unidade e esteja nas proximidades de uma fonte de alimentação de saída de circuito único.

1. Estenda cada lado da mangueira (Fig. 1) e aperte a entrada da mangueira (Fig. 2).

2. Estenda o outro lado da mangueira e aparafuse-a na saída da mangueira (Fig. 3).

3. Instale a entrada da mangueira na unidade (Fig. 4).

4. Fixe a saída da mangueira no kit deslizante de janela e sele. (Fig. 5 & 6).

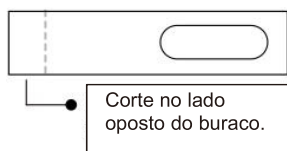
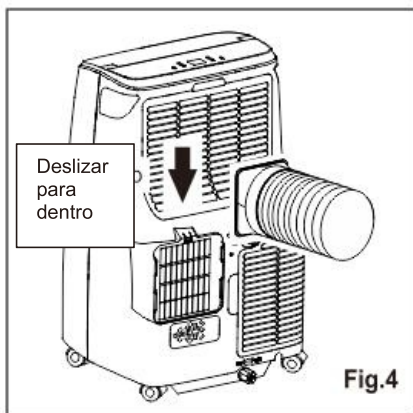
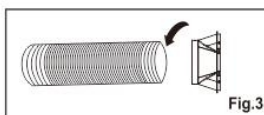
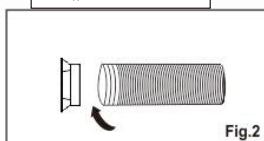
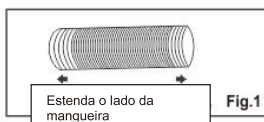
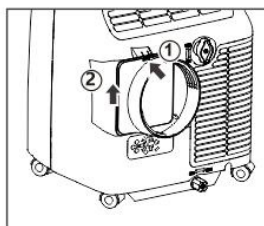

Seu kit de controle deslizante de janela foi projetado para se adequar à maioria das aplicações padrão de janelas verticais e horizontais; no entanto, pode ser necessário modificar alguns aspectos dos procedimentos de



instalação para certos tipos de janelas. O kit deslizante de janela pode ser fixado com parafusos.

**OBS:** Se a abertura da janela for menor que o comprimento mínimo do kit deslizante da janela, corte a extremidade sem segurar curta o suficiente para caber na abertura da janela. Nunca corte o orifício no kit deslizante de janela.

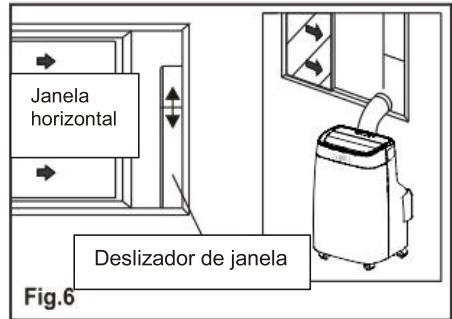
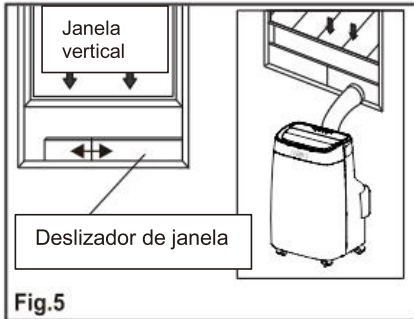

## INSTALAÇÃO DO KIT DESLIZANTE DE JANELA

1: Peças:

- A) Painel
- B) Painel com um furo
- C) Parafuso para travar o kit da janela no lugar

2: Montagem:

Deslize o painel B no painel e o tamanho para a largura da viúva. Os tamanhos das janelas variam.

Ao dimensionar a largura da janela, certifique-se de que o conjunto do kit de janelas esteja livre de folgas e/ou bolsas de ar ao fazer medições.

3: Trave o parafuso nos orifícios que correspondem à largura necessária para garantir que não haja lacunas ou bolsas de ar no conjunto do kit de janelas após a instalação.

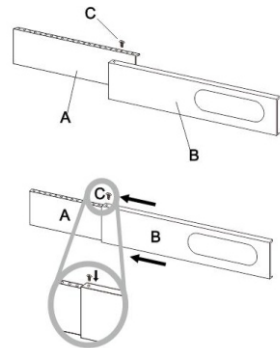

## LOCALIZAÇÃO

- A unidade deve ser colocada em uma base firme para minimizar o ruído e a vibração.

Para um posicionamento seguro, coloque a unidade em um piso liso e nivelado, forte o suficiente para apoiar a unidade.

- A unidade possui rodízios para ajudar na colocação, mas só deve ser enrolada em superfícies lisas e planas.

Tenha cuidado ao rolar em superfícies alcatifadas.

Tenha cuidado e proteja os pisos ao rolar sobre pisos de madeira. Não tente rolar a unidade sobre objetos.

- A unidade deve ser colocada ao alcance de uma tomada aterrada com classificação adequada.

- Nunca coloque obstáculos em torno da entrada ou saída de ar da unidade.

- Permita pelo menos 18" (45 cm) de espaço ao redor e acima da parede para um trabalho eficiente.

- A mangueira pode ser estendida, mas é melhor manter o comprimento no mínimo necessário.

Certifique-se também de que a mangueira não tenha curvas ou dobras acentuadas.

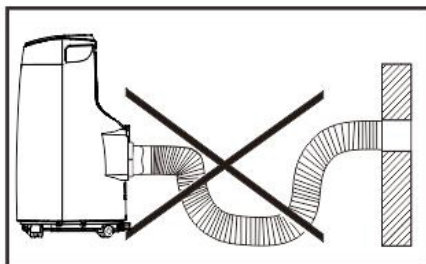
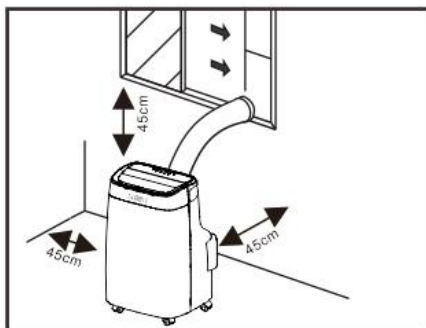

## DESCRIÇÃO DA TELA DE EXIBIÇÃO

O painel de controle está na parte superior do aparelho, permite que você gerencie as funções da peça sem o controle remoto, mas para explorar totalmente seu potencial, você deve usar o controle remoto.

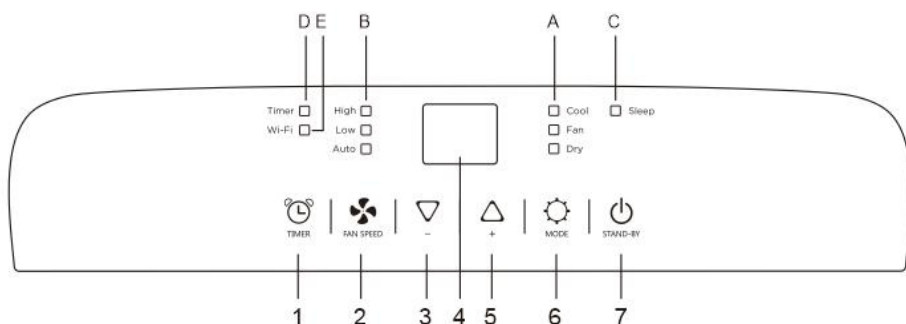

1. Botão do temporizador
  2. Botão de velocidade do ventilador
  3. Botão “Diminuir”
  4. Tela de exibição
  5. Botão “Aumentar”
  6. Botão MODE (MODO)
  7. Botão STAND-BY
- A. Símbolo de modo\*  
B. Símbolo de velocidade do ventilador  
C. Símbolo de sono  
D. Símbolo de temporizador  
E. Símbolo de Wi-Fi \*\*

## O VISOR FRONTA

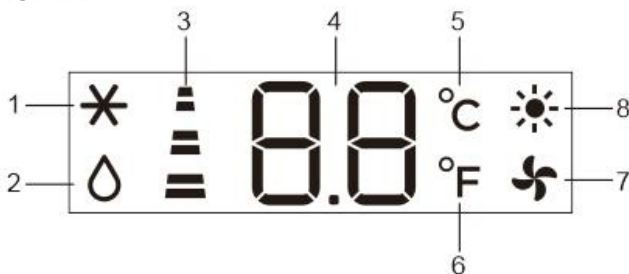

1. Símbolo do modo COOL
2. Símbolo do modo seco
3. Símbolo de velocidade da ventoinha
4. Ecrã digital
5. Símbolo da unidade °C
6. Símbolo da unidade °F
7. Símbolo do modo de ventoinha
8. Símbolo do modo HEAT \*

“ \* ” significa que o símbolo de calor, apenas o modelo de bomba de calor tem esta função.

“ \*\* ” significa que apenas o modelo Wi-Fi tem esta função.

**Nota:** Segure o botão  e botão  por 3 segundos, ative a função Wi-Fi, por favor siga o manual do Wi-Fi para se conectar.

## LIGAR O APARELHO

Ligue à tomada elétrica e, em seguida, o aparelho está em modo de espera.

Pressione o  STAND-BY botão para ligar o aparelho. A última função ativa quando foi desligado aparecerá.





## Modo de REFRIGERAÇÃO

Ideal para clima quente e abafado quando você precisa resfriar e desumidificar a sala. Para definir este modo corretamente:

- Pressione o botão  várias vezes até que o símbolo “Cool” (Refrigeração) acenda.
- Selecione a temperatura alvo 18°C-32°C



(64°F-90°F) pressionando o botão  “+” /  “-” até que o valor correspondente seja exibido.

- Selecione a velocidade necessária do ventilador pressionando o botão  “”.

Três velocidades estão disponíveis: Alta / Baixa / Automática.

A temperatura mais adequada para o ambiente durante o verão varia de 24°C a 27°C (75°F a 81°F). Recomenda-se, no entanto, que você não defina uma temperatura muito abaixo da temperatura externa. A diferença de velocidade de ventilação é mais perceptível quando o aparelho está no modo de ventilação, mas não pode ser perceptível no modo de resfriamento.



## Modo FAN (VENTILADOR)

Ao usar o aparelho neste modo, a mangueira de ar não precisa ser conectada. Para definir este modo corretamente:

- Pressione o botão  várias vezes até que o símbolo “Ventilador” apareça.
- Selecione a velocidade necessária do ventilador pressionando o botão

 “”.

Dois velocidades estão disponíveis: Alto/Baixo

- Se aparecer o símbolo “” padrão para ventilador de alta velocidade, e “” significa ventilador de baixa velocidade. Conforme figura abaixo:

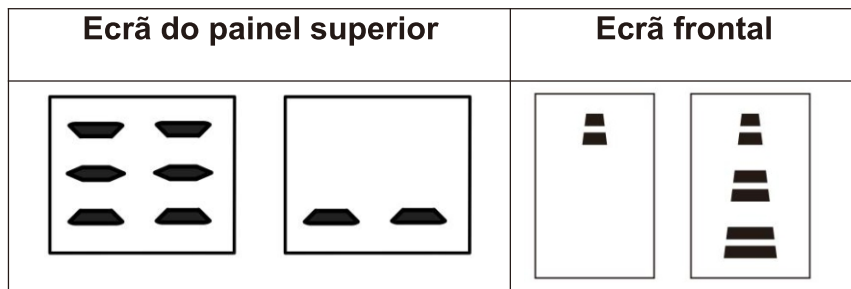



## DRY mode

Ideal para reduzir a umidade ambiente (primavera e outono, salas húmidas, períodos chuvosos, etc). No modo de secagem, o aparelho deve ser preparado da mesma forma que para o modo de resfriamento, com o tubo de exaustão de ar ligado para permitir que a umidade seja descarregada para exterior.



Para definir este modo corretamente:

- Pressione o botão  várias vezes até o símbolo Dry aparecer. A tela exibe “”;

- Neste modo, a velocidade de ventilação é selecionada automaticamente pelo aparelho e não pode ser definida manualmente.

## Modo SMART

O aparelho escolhe automaticamente se quer funcionar em modo resfriamento, ventilação ou aquecimento (apenas alguns modelos).

Para definir este modo corretamente:

- Pressione o botão  várias vezes até que a tela apareça como abaixo:  
:

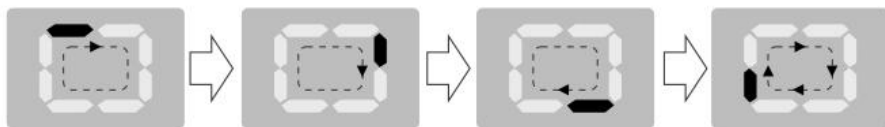

- Selecione a velocidade de ventilação exigida, pressionando o botão . Três velocidades estão disponíveis: Alta / Baixa / Automática.

Se o aparelho for de modelo apenas de resfriamento, a unidade funciona no modo de ventilação quando a temperatura ambiente estiver abaixo de 23°C (73°F) e no modo de resfriamento quando a temperatura ambiente estiver acima de 23°C (73°F).



Se o aparelho for do modelo de resfriamento e aquecimento, a unidade opera no modo de aquecimento quando a temperatura ambiente estiver abaixo de 20°C (68°F), e no modo ventilação quando a temperatura ambiente estiver de 20°C (68°F) a 23°C (73°F) e no modo resfriamento quando a temperatura ambiente estiver acima de 23°C (73°F).

## DEFINIR O TIMER

--Este temporizador pode ser usado para atrasar a partida ou o desligamento do aparelho, evitando o desperdício de eletricidade, otimizando os períodos de operação.

### \* Programação de arranque

- Ligue o aparelho, escolha o modo que você deseja, por exemplo, modo de desumidificar, velocidade de ventilação alta. Desligue o aparelho.



- Pressione o botão , a tela começa a piscar, pressione “  + ” / “  ” para ajustar o tempo definido de 0,5-24 horas.

- Em 5 segundos sem a operação, o timer começa a função, em seguida, o símbolo "Timer" acende.

- Pressione o botão  novamente para cancelar o Timer, e o símbolo "Timer" desaparece.

### \* Programação de desativação

- Quando o aparelho estiver funcionando, pressione o botão , a tela começa a pisca.



- Pressione o “  + ” / “  ” para ajustar o tempo definido de 0,5-24 horas.  
-Em 5 segundos sem a operação, o timer começa a função, em seguida, o

símbolo "Timer" acende.



- Pressione o botão "  " novamente para cancelar o TIMER, e o símbolo "Timer" desaparece.

## MUDAR A UNIDADE DE TEMPERATURA

Quando o aparelho estiver funcionando, segure os botões " + " e " " juntos 3 segundos ao mesmo tempo; então, você poderá alterar a unidade de temperatura.

Por exemplo:

Antes de comutar, em modo de resfriamento, a tela exibe como a fig1.

Depois de comutar, em modo de resfriamento, a tela exibe como a fig2.



Fig.1





Fig.2







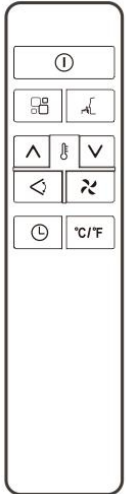

## AUTO-DIAGNÓSTICO

O aparelho possui um sistema de auto-diagnóstico para identificar uma série de avarias.

As mensagens de erro são exibidas no display do aparelho.

SE FOREM EXIBIDAS	O QUE DEVO FAZER?
 FALHA DA SONDA (sensor danificado)	Se este for exibido, entre em contato com o centro de serviço autorizado local.
 TANQUE CHEIO (tanque de segurança cheio)	Esvazie o tanque de segurança interno, seguindo as instruções no parágrafo "Operações no final da temporada".

# MANUAL DE CONTROLE REMOTO

		Botão On/Off		Botão velocidade do ventilador
		Botão aumentar		Botão modo
		Botão diminuir		Botão swing
		Botão timer		Botão swing
	°C/°F	Botão interruptor da unidade		

- √ Aponte o controle remoto para o receptor no aparelho.
- √ O controle remoto não deve estar a mais de 7 metros de distância do aparelho (sem obstáculos entre o controle remoto e o receptor).
- √ O controle remoto deve ser manuseado com extremo cuidado. Não a deixe cair ou exponha à luz solar direta ou a fontes de calor. Se o controle remoto não funcionar, tente retirar as pilhas e colocá-las de volta.

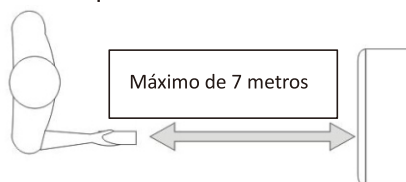

## INSERÇÃO OU SUBSTITUIÇÃO DAS BATERIAS

- Remova a tampa na parte traseira do controle remoto;
- Insira duas baterias "AAA" de 1,5V na posição correta (veja instruções dentro do compartimento da bateria);

### OBS:

- √ Se o controle remoto for substituído ou descartado, as pilhas devem ser removidas e descartadas de acordo com a legislação vigente, pois são prejudiciais ao meio ambiente.
- √ Não misture pilhas velhas e novas. Não misture pilhas alcalinas, padrão (carbono-zinco) ou recarregáveis (níquel-cádmio).
- √ Não descarte as pilhas no fogo. As pilhas podem explodir ou vazar.







√ Se o controle remoto não for usado por um certo período de tempo, remova as pilhas.

## Modo COOL

Ideal para clima quente e abafado quando você precisa resfriar e desumidificar a sala.

Para definir este modo corretamente:





- Pressione o botão “” várias vezes até que o símbolo “Cool” (Refrigeração) acenda.
- Selecione a temperatura alvo 18°C-32°C (64°F-90°F) pressionando o botão “” / “” até que o valor correspondente seja exibido.
- Selecione a velocidade necessária do ventilador pressionando o botão “”.

Três velocidades estão disponíveis: Alta / Baixa / Automática.



A temperatura mais adequada para o ambiente durante o verão varia de 24°C a 27°C (75°F a 81°F). Recomenda-se, no entanto, que você não defina uma temperatura muito abaixo da temperatura externa. A diferença de velocidade de ventilação é mais perceptível quando o aparelho está no modo de ventilação, mas não pode ser perceptível no modo de resfriamento.

## Modo FAN

Ao utilizar o aparelho neste modo, o tubo de ar não necessita de estar ligado.

- Pressione o botão “” várias vezes até que o símbolo “Fan” apareça.
- Selecione a velocidade de ventilação exigida, pressionando o botão “”.

Duas velocidades estão disponíveis: Alto/Baixo

- Se aparecer o símbolo “” padrão para ventilador de alta velocidade, e “” significa ventilador de baixa velocidade.

Conforme figura abaixo:

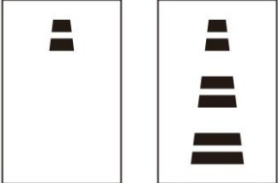
Ecrã do painel superior	Ecrã frontal
	

## Modo SECAGEM

Ideal para reduzir a umidade ambiente (primavera e outono, salas húmidas, períodos chuvosos, etc).

No modo de secagem, o aparelho deve ser preparado da mesma

forma que para o modo de resfriamento, com o tubo de exaustão

de ar ligado para permitir que a umidade seja descarregada para exterior.

Para definir este modo corretamente:

- Pressione o botão  várias vezes até o símbolo Dry aparecer. A tela exibe "Dry".
- Neste modo, a velocidade de ventilação é selecionada automaticamente pelo aparelho e não pode ser definida manualmente.





## Modo SMART

O aparelho escolhe automaticamente se quer funcionar em modo resfriamento, ventilação ou aquecimento (apenas alguns modelos).

Para definir este modo corretamente:

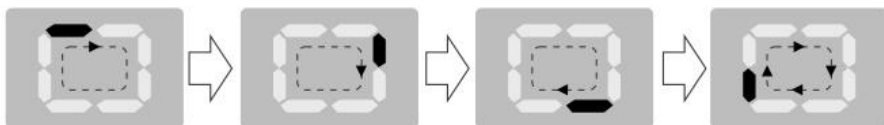
- Pressione o botão  várias vezes até que a tela apareça como abaixo:



- Selecione a velocidade de ventilação exigida, pressionando o botão . Três velocidades estão disponíveis: Alta / Baixa / Automática.

Se o aparelho for de modelo apenas de resfriamento, a unidade funciona no modo de ventilação quando a temperatura ambiente estiver abaixo de 23°C (73°F) e no modo de resfriamento quando a temperatura ambiente estiver

acima de 23°C (73°F).

Se o aparelho for do modelo de resfriamento e aquecimento, a unidade opera no modo de aquecimento quando a temperatura ambiente estiver abaixo de 20°C (68°F), e no modo ventilação quando a temperatura ambiente estiver de 20°C (68°F) a 23°C (73°F) e no modo resfriamento quando a temperatura ambiente estiver acima de 23°C (73°F).

## Função SWING

Esta função move os defletores para ajustar a direção do fluxo de ar.

Para configurar esta função corretamente:

- Pressione o botão  para selecionar o defletor horizontal para se mover automaticamente para cima e baixo.

- Pressione o botão  novamente para desativar esta função.



## Função de sono

I SET Esta função é útil para a noite, pois reduz gradualmente o funcionamento do aparelho.

Para definir esta função corretamente:

To set this function correctly:

- Selecione o modo de resfriamento ou aquecimento conforme descrito acima.

- Carregue no botão .

O aparelho funciona no modo selecionado anteriormente.

Quando você escolhe a função de suspensão, a tela reduzirá o brilho e a velocidade do ventilador será baixa.

A função SLEEP (DORMIR) mantém a sala em temperatura ideal sem flutuações excessivas na temperatura ou umidade com operação silenciosa. A velocidade do ventilador está sempre baixa, enquanto a temperatura e a umidade do ambiente variam gradualmente para garantir o mais confortável. Quando no modo COOL (RESFRIAR), a temperatura selecionada aumentará em 1°C (1°F) por hora em um período de 2 horas. Esta nova temperatura será mantida durante as próximas 6 horas. Em seguida, o aparelho será desligado.

- A função SLEEP (DORMIR) pode ser cancelada a qualquer momento durante a operação pressionando o botão SLEEP (DORMIR), MODE (MODO) ou FAN SPEED (VENTILADOR).



- No modo DRY (SECO) e SMART (INTELIGENTE), a função de SLEEP (DORMIR) ainda está disponível.

## CONFIGURANDO O TEMPORIZADOR

-Este temporizador pode ser usado para atrasar a partida ou o desligamento do aparelho, evitando o desperdício de eletricidade, otimizando os períodos de operação.

\* Iniciar da programação

● Ligue o aparelho, escolha o modo desejado, por exemplo, modo de desumidificação, alta velocidade de ventilador, e desligue o aparelho.

● Pressione o botão “  ”, a tela começa a piscar, pressione “  ” / “  ” para ajustar o tempo definido de 0,5 a 24 horas.

● Em 5 segundos sem a operação, o temporizador inicia a função e, em seguida, o símbolo Timer (Temporizador) acenderá.

● Pressione o botão “  ” novamente para cancelar o Temporizador e o símbolo Timer desaparecerá.

\* Desligamento da programação

● Quando o aparelho estiver funcionando, pressione o botão “  ”, a tela começa a piscar.

● Pressione “  ” / “  ” para ajustar o tempo definido de 0,5 a 24 horas.

● Em 5 segundos\*sem a operação, o temporizador inicia a função e, em seguida, o símbolo Timer (Temporizador) acenderá.

● Pressione o botão “  ” novamente para cancelar o Temporizador e o símbolo Timer desaparecerá.

## MUDAR A UNIDADE DE TEMPERATURA

Quando o aparelho estiver funcionando, segure os botões “ °C/°F ” você poderá alterar a unidade de temperatura.

Por exemplo:

Antes de mudar, no modo cool, o ecrã aparece como fig. esquerda.

Após a mudança, no modo cool, a tela é exibida como fig. direita.



Fig 1



Fig 2

## DICAS PARA USO CORRETO

Para obter o melhor do seu aparelho, siga estas recomendações:

- Feche as janelas e portas da sala a ser climatizada

(Fig. 11). Ao instalar o aparelho semipermanentemente,

você deve deixar uma porta ligeiramente aberta (apenas

1 cm) para garantir a ventilação correta;

- Proteja a sala da exposição direta ao sol fechando

parcialmente as cortinas e/ou persianas para tornar o

aparelho muito mais econômico para funcionar (Fig 12);

- Nunca apoie objetos de qualquer tipo no aparelho;

(Fig. 13)

- Não bloqueie a entrada ou saída de ar do aparelho.

O fluxo de ar reduzido resultará em mau desempenho

e poderá danificar a unidade.

- Verifique se não há fontes de calor na sala;

- Nunca use o aparelho em salas muito úmidas (lavanderias, por exemplo).

- Nunca use o aparelho ao ar livre.

- Verifique se o aparelho está sobre uma superfície nivelada, se necessário, coloque as travas do rodízio sob as rodas dianteiras.

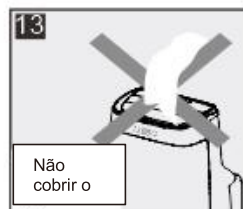

## MÉTODO DE DRENAGEM DE ÁGUA

Quando há excesso de condensação de água dentro da unidade, o aparelho para de funcionar e mostra “ F L ” (TANQUE CHEIO, conforme mencionado no autodiagnóstico). Isso indica que a condensação de água precisa ser drenada usando os seguintes procedimentos:

### Drenagem manual (fig.14)

A água pode precisar ser drenada em áreas de alta umidade

1. Desconecte a unidade da fonte de alimentação.

2. Coloque uma bandeja de drenagem sob o bujão de drenagem inferior. Consulte o diagrama.

3. Remova o bujão de drenagem inferior.

4. A água será drenada e coletada na bandeja de drenagem (talvez não fornecida).
5. Depois que a água for drenada, substitua o bужão de drenagem inferior com firmeza.
6. Ligue a unidade.

### Drenagem contínua (Fig.15)

Ao usar a unidade no modo desumidificador, recomenda-se a drenagem contínua.

1. Desconecte a unidade da fonte de alimentação.
2. Remova o bужão de drenagem. Ao fazer esta operação, um pouco de água residual pode derramar, então, por favor, tenha uma panela para coletar a água.
3. Conecte a mangueira de drenagem (1/2" ou 12,7 mm, talvez não fornecida). Consulte o diagrama.
4. A água pode ser continuamente drenada através da mangueira para um dreno de piso ou balde.
5. Ligue a unidade.

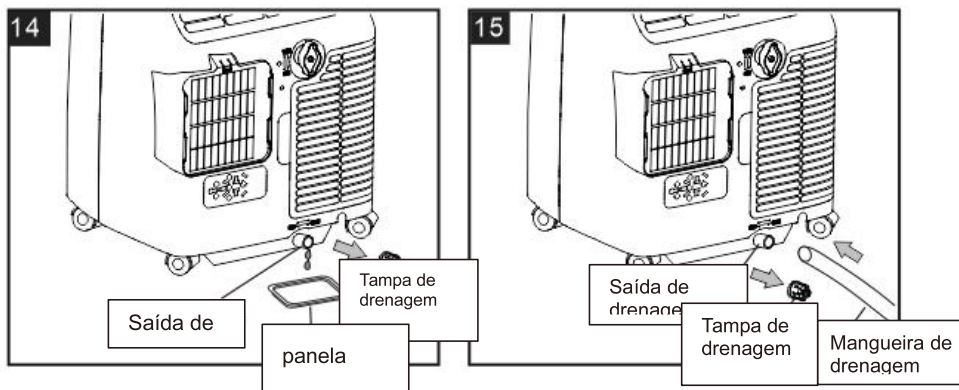

### OBS:

Certifique-se de que a altura e a seção da mangueira de drenagem não sejam maiores que a da saída de drenagem ou que o tanque de água não possa ser drenado (fig.16 e fig.17).

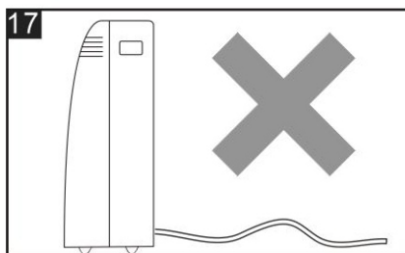
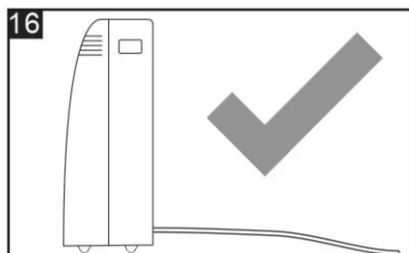

## MDrenagem média

Quando unitrinning no modo seco, você pode escolher o caminho abaixo para drenagem.

- 1 .Desligue a unidade da fonte de alimentação.
- 2 .Remova a tomada de drenagem (figA). Ao fazer esta operação alguma água residual pode derramar então, por favor, tenha uma panela para coletar a água.
- 3 .Connect a mangueira de drenagem (1/2 "ou 12.7mm, talvez não fornecido). (fig. B)
4. A água pode ser continuamente drenada através da mangueira em um dreno de chão ou balde.
5. Ligue a unidade.

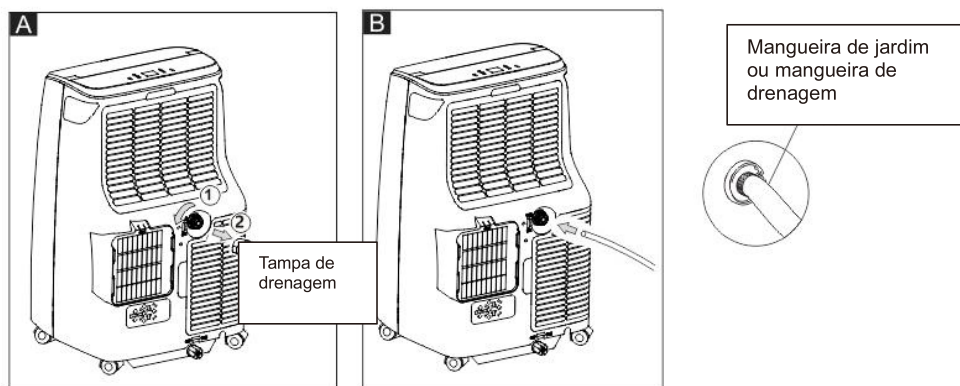

### OBS:

Por favor, certifique-se de que a altura e a secção da mangueira de drenagem não devem ser superiores à da saída de drenagem, ou o reservatório de água não pode ser drenado. (fig.C e fig.D)

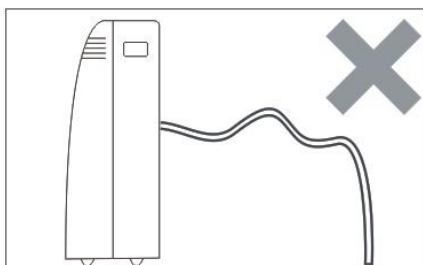
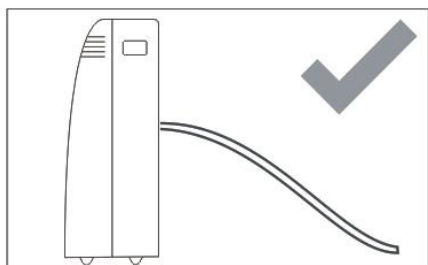

## LIMPEZA

Antes da limpeza ou manutenção, desligue o aparelho premindo o  botão no painel de controle ou controle remoto, aguarde alguns minutos, em seguida, solte nplug da tomada de rede.

### LIMPEZA DO CABINETE

Você deve limpar o aparelho com um pano pouco úmido e em seguida, seque-o com um pano seco.

- Nunca limpe o aparelho com água. Isto pode ser perigoso.
- Nunca use gasolina, álcool ou solventes para limpar o aparelho.
- Nunca pulverize líquidos inseticidas ou similares.

### LIMPEZA DOS FILTROS DE AR

Para manter seu aparelho funcionando eficientemente, você deve limpar o filtro a cada semana de operação.

O filtro pode ser tirado como a figura abaixo.

Para evitar possíveis cortes, evite o contato com as partes metálicas do aparelho ao remover ou reinstalar o filtro. Isso pode resultar no risco de ferimentos pessoais.

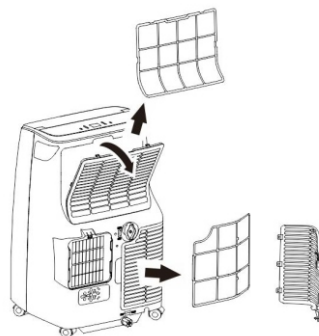

Use um aspirador para remover os acúmulos de pó do filtro.

Se ele estiver muito sujo, mergulhe em água morna e enxágue várias vezes. A água nunca deve ser mais quente que 40° C (104° F).

Após a lavagem, deixe o filtro secar e depois fixar a grade de entrada no aparelho.

## INÍCIO E FIM DAS OPERAÇÕES DE TEMPORADA

### VERIFICAÇÕES DE INÍCIO DE TEMPORADA

Verifique se o cabo de alimentação e o plugue não estão danificados e se o sistema de aterramento está eficiente.

Siga as instruções de instalação com precisão.

### OPERAÇÕES DE FIM DE TEMPORADA

Para esvaziar completamente o circuito interno de água, remova a tampa. Escorrer toda a água restante para uma bacia.

Quando toda a água tiver sido drenada, coloque a tampa de volta no lugar. Limpe o filtro e seque bem antes de voltar a colocar.



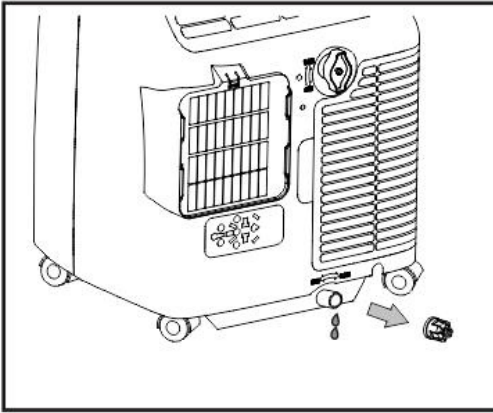

**AMBIENTE DE OPERAÇÃO MAIS RIGOROSO:**

Modo de resfriamento: 18°C a 35°C (64°F a 95°F), 30% a 90% de umidade relativa

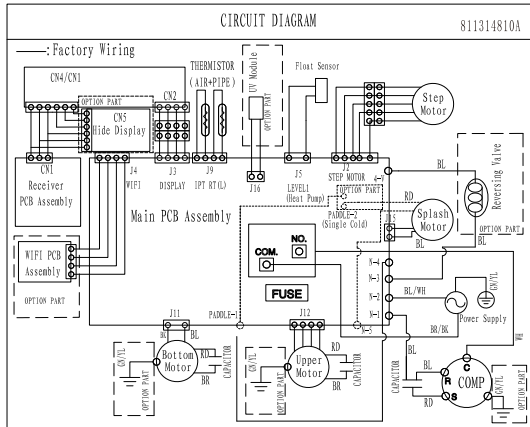

## RESOLUÇÃO DE PROBLEMAS

PROBLEMA	CAUSA	SOLUÇÃO
O aparelho não liga	<ul style="list-style-type: none"> <li>● Não há corrente</li> <li>● Não está ligado à rede</li> <li>● O dispositivo de segurança interno disparou</li> </ul>	<ul style="list-style-type: none"> <li>● Aguarde</li> <li>● Ligue à rede</li> <li>● Aguarde 30 minutos; se o problema persistir, entre em contato com a assistência técnica.</li> </ul>
O aparelho funciona apenas por um curto período de tempo	<ul style="list-style-type: none"> <li>● Aqui estão as curvas na mangueira de exaustão de ar</li> <li>● Algo está impedindo que o ar seja descarregado</li> </ul>	<ul style="list-style-type: none"> <li>● Posicione a mangueira de exaustão de ar corretamente, mantendo-a o mais curta e livre de curvas possível para evitar gargalos</li> <li>● Verifique e remova qualquer obstáculo que obstrua a descarga de ar</li> </ul>
O aparelho funciona, mas não resfria a sala	<ul style="list-style-type: none"> <li>● Janelas, portas e/ou cortinas abertas</li> </ul>	<ul style="list-style-type: none"> <li>● Feche portas, janelas e cortinas, tendo em mente as "dicas para uso correto" fornecidas acima</li> </ul>
	<ul style="list-style-type: none"> <li>● Há fontes de calor na sala (forno, secador de cabelo, etc.)</li> </ul>	<ul style="list-style-type: none"> <li>● Elimine as fontes de calor</li> </ul>
	<ul style="list-style-type: none"> <li>● A mangueira de exaustão de ar é destacada do aparelho</li> </ul>	<ul style="list-style-type: none"> <li>● Instale a mangueira de exaustão de ar na carcaça na parte de trás do aparelho.</li> </ul>
	<ul style="list-style-type: none"> <li>● A especificação técnica do aparelho não é adequada para a sala em que está localizado</li> </ul>	
Durante a operação, há um Cheiro desagradável na sala	<ul style="list-style-type: none"> <li>● Filtro de ar entupido</li> </ul>	<ul style="list-style-type: none"> <li>● Limpe o filtro conforme descrito acima</li> </ul>

<p>O aparelho não funciona por cerca de três minutos após reiniciá-lo</p>	<ul style="list-style-type: none"> <li>● O dispositivo de segurança do compressor interno impede que o aparelho seja reiniciado até que tenham decorrido três minutos desde que foi desligado pela última vez.</li> </ul>	<ul style="list-style-type: none"> <li>● Aguarde. Este atraso faz parte da operação normal</li> </ul>
<p>A seguinte mensagem aparece no visor: <b>PF / FE</b></p>	<ul style="list-style-type: none"> <li>● O aparelho possui um sistema de autodiagnóstico para identificar uma série de avarias</li> </ul>	<ul style="list-style-type: none"> <li>● consulte o capítulo de AUTODIAGNÓSTICO</li> </ul>